

katalog  
produktowy

# SPIS TREŚCI

## O FIRMIE 3

## SYSTEM ZARZĄDZANIA GOTÓWKĄ 5

Wpłatomaty 7

TRIO – recyklar monet, dispenser banknotów, wpłatomat banknotów 8

## SEJFY 9

Koliber, klasa bezpieczeństwa S1 11

Sejfy ścienne KSN, klasa bezpieczeństwa S1 14

Sejfy meblowe ML, klasa bezpieczeństwa S1 15

Sejfy meblowe ML, klasa bezpieczeństwa S2 16

Sejfy lekkie SL, I klasa bezpieczeństwa 19

Sejfy biurowe SG, II klasa bezpieczeństwa 22

## SEJFY NA BROŃ 26

Sejfy na broń długą MLB, klasa bezpieczeństwa S1 27

Szufłady na broń długą MLB, klasa bezpieczeństwa S1 31

Sejfy na broń długą SLB, I klasa bezpieczeństwa 32

## KASY PANCERNE 33

Kasy pancerne KP, II, V, VI, VIII klasa bezpieczeństwa 34

Kasy pancerne lekkie KP PRO, II, III, IV klasa bezpieczeństwa 36

Kasy pancerne KP ECB-S, II, III klasa bezpieczeństwa 41

## SZAFY NA DOKUMENTY 46

Bezklasowe szafy na dokumenty 47

Szafy MS na dokumenty, klasa bezpieczeństwa A, B, C 48

Szafy SD na dokumenty, klasa bezpieczeństwa S1, S2, 0 51

## ROZWIĄZANIA DLA BIZNESU 54

Sejfy wrzutowe Koliber, bezklasowe 55

Sejfy wrzutowe Koliber, klasa bezpieczeństwa S1 56

Sejfy wrzutowe ML, klasa bezpieczeństwa S1 57

Kasy pancerne KP z wrzutnią bębnową, II klasa bezpieczeństwa 58

Kasetki wrzutowe SW, bezklasowe 59

Sejfy kasjerskie SL, I klasa bezpieczeństwa 60

Multisejf XS, klasa bezpieczeństwa S2, I 61

Wrzutnie elektroniczne 62

## SKARBCE 63

# O FIRMIE

## BEZPIECZEŃSTWO, JAKOŚĆ, ZAUFANIE

Jesteśmy europejskim liderem w produkcji mechanicznych i mechatronicznych zabezpieczeń mienia oraz systemów kontroli i zarządzania gotówką. Na tle konkurencji wyróżniamy się wieloletnim doświadczeniem, własnymi unikalnymi rozwiązaniami technicznymi stosowanymi w naszych konstrukcjach, dbałością o wysoką jakość, które dopełnia nowoczesny design.

Nasze wyroby znajdują się w Kancelarii Prezydenta, Senacie RP, jak również na dworach monarchów europejskich. Wykorzystywane są w największych polskich bankach, firmach, urzędach i domach prywatnych.

Zdobyliśmy zaufanie 90% polskich banków i instytucji finansowych. Nasi klienci, tak instytucjonalni, jak również indywidualni, cenią nas przede wszystkim za nowoczesne produkty: elektroniczne urządzenia depozytowe, kasy pancerne, sejfy, skarbce, sterowane komputerowo systemy pozwalające na kontrolę, wydawanie, deponowanie oraz recykling gotówki.

Potwierdzeniem wysokiej jakości naszych produktów jest uzyskanie Natowskiego Kodu Podmiotu Gospodarki Narodowej, stanowiącego wyróżnik w Systemie Kodyfikacyjnym NATO – NCS.

## MIĘDZYNARODOWE DOŚWIADCZENIE

Konsmetal – jako jedyna polska firma – jest członkiem prestiżowego Europejskiego Stowarzyszenia Systemów Bezpieczeństwa zrzeszającego największych producentów zabezpieczeń pasywnych na świecie.





## CERTYFIKATY I ATESTY

Konsmetal posiada następujące certyfikaty i atesty:

- NCAGE – Natowski Kod Podmiotu Gospodarki Narodowej;
- IMP – Instytut Mechaniki Precyzyjnej (Polska);
- ABW – Departament Bezpieczeństwa
- Teleinformatycznego ABW (Polska);
- TÜV Nord Polska – certyfikat systemu jakości;
- ECB – The European Certification Body (Niemcy);
- VdS – Schadenverhütung (Niemcy);
- SBSC – Svensk Brand & Säkerhets Certifiering AB (Szwecja);
- SP – Sveriges Provnings – och Forskningsinstitut (Szwecja);
- SKAFOR – Dansk Forening for Skadeforsikring (Dania).

## NAGRODY POTWIERDZENIEM SUKCESU

Wyjątkową pozycję produktów Konsmetal potwierdzają nagrody:

- Złoty Medal MTP za System Zarządzania Walorami, przyznany na targach SECUREX 2014;
- Acanthus Aureus MTP za uczestnictwo w targach ze stoiskiem najbardziej sprzyjającym realizacji strategii marketingowej firmy, 2014;
- Złoty Medal MTP za Antywłamaniowy System Samoblokujący, przyznany na targach SECUREX 2012;
- Złoty Medal MTP za Kasy Pancerne Lekkie, przyznany na targach SECUREX 2010;
- Złoty Medal MTP za sejfy LS, przyznany na targach SECUREX 2010.

## NOWOCZESNY ZAKŁAD PRODUKCYJNY

Wyroby Konsmetal są produkowane w nowoczesnym zakładzie produkcyjnym w Nidzicy. Fabryka jest jedną z najnowocześniejszych w branży w Europie. Produkcja odbywa się przy użyciu technologii laserowej.

Laser  
technology

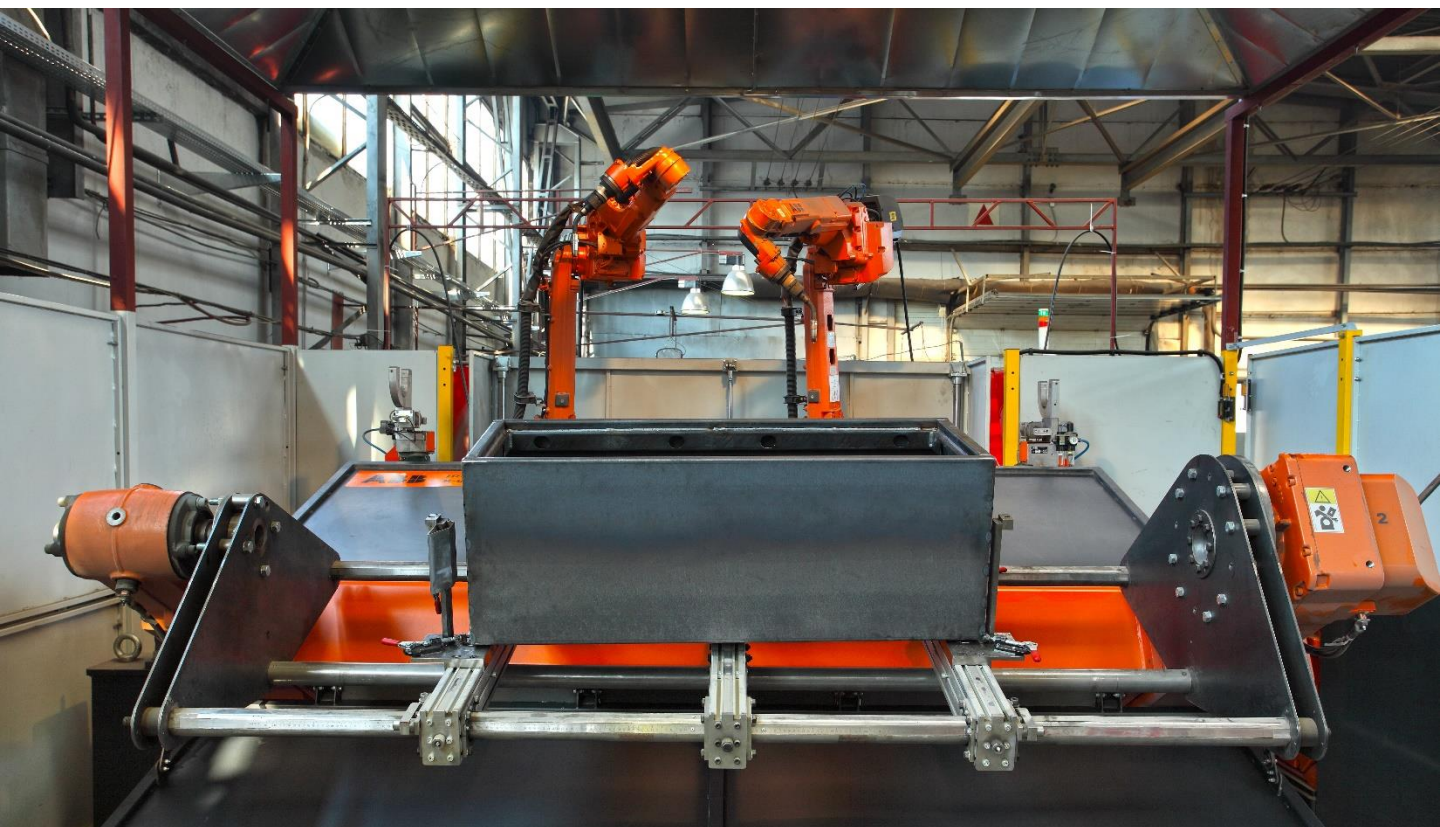





# SYSTEM ZARZĄDZANIA GOTÓWKĄ



# SYSTEM ZARZĄDZANIA GOTÓWKĄ

Innowacyjny System Zarządzania Gotówką (SZG) został zaprojektowany przez firmę Konsmetal do kompleksowego zarządzania obiegiem gotówki (bilon i banknoty) w placówkach handlowych.

Są to urządzenia do wpłacania i wypłacania gotówki na stanowisku kasjerskim i zapleczu placówki handlowej połączone z aplikacją służącą do bieżącej kontroli procesu obrotu gotówki i zdalnego zarządzania urządzeniami w systemie.

Urządzenia mogą zostać zintegrowane z:

- **modułem POS** funkcjonującym w sklepie;
- **systemem klasy ERP** funkcjonującym w sieci handlowej;
- **systemem informatycznym Banku** – deponowana w urządzeniu gotówka jest księgowana on-line na koncie bankowym;
- **firmami CIT (konwojenckimi)** – informując o poziomie zapełnienia urządzenia (informacja o konieczności odbioru gotówki).

Przykładowy schemat integracji:

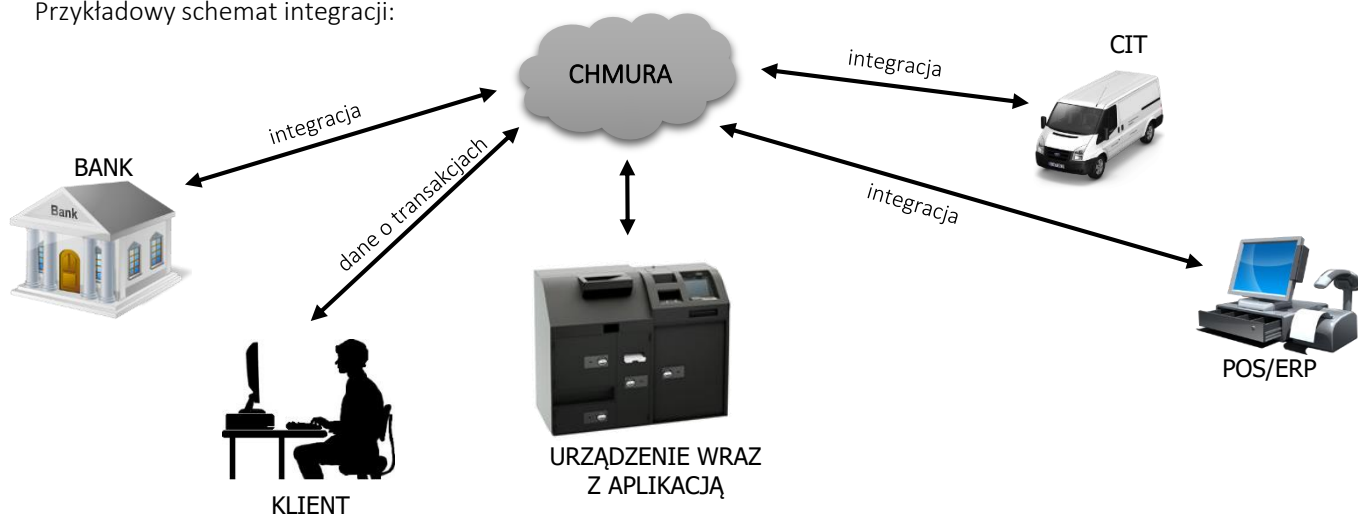

## ZDEFINIOWANE OBSZARY OSZCZĘDNOŚCI:

- a. koszty osobowe: redukcja kosztów liczenia gotówki – automatyzacja procesów odsilenia i rozliczenia pracownika:
  - redukcja czasu pracy kierownika i kasjera przy rozliczaniu utargu
  - redukcja czasu pracy konwoju i kierownika przy odbiorze gotówki z placówki handlowej
  - redukcja czasu rozliczenia placówki
- b. redukcja strat z tytułu kradzieży i pomyłek – możliwość kontroli gotówki znajdującej się poza urządzeniem przy integracji z POS
- c. rozliczenie kasjera do „zera” – wprowadzenie salda ciągniętego kasjera
- d. redukcja kosztów CIT – mniejsza częstotliwość konwojów, kontrola nad jakością usługi CIT, krótszy okres wydawania gotówki konwojentom
- e. niższy koszt pieniądza – księgowanie online – pieniądze dostępne na koncie od razu po ich zdeponowaniu w urządzeniu, kontrola nad prawidłowością zaksięgowania przez bank zdeponowanej w urządzeniach gotówki

## WPŁATOMATY PRZYKASOWE

To urządzenie przeznaczone do ustawienia na stanowisku kasjerskim, które pozwala na:

- księgowanie online zdeponowanej na stanowisku kasjerskim wpłaty;
- precyzyjne rozliczenie zmiany lub kasjera;
- bieżące odsilenie kasetki kasjerskiej;
- odrzucenie nierozpoznanych banknotów;
- wielowalutowość (PLN, EUR, USD, GBP, CHF);
- otrzymanie bieżącej informacji o stanie gotówki w placówce.

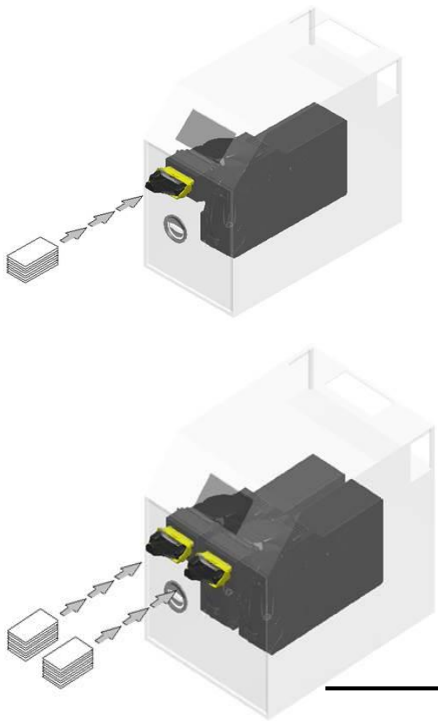
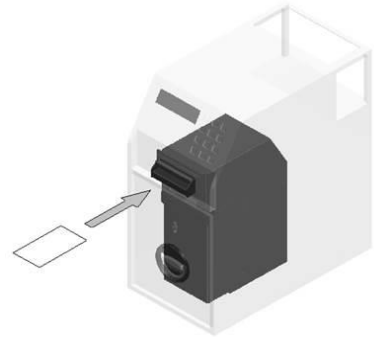

## WPŁATOMATY BACK OFFICE

Jedno urządzenie dla wszystkich kasjerów w placówce handlowej, które pozwala na:

- księgowanie online utargu po zakończeniu zmiany kasjera;
- automatyczne rozliczenie kasjera lub zmiany po jej zakończeniu;
- efektywniejszą wpłatę poprzez umieszczenie pliku banknotów w automatycznym podajniku;
- eliminację procesu kilkukrotnego liczenia pieniędzy;
- redukcję udziału kadry kierowniczej w procesie rozliczenia kasjera;
- otrzymanie bieżącej informacji o stanie gotówki w placówce.

	Wpłatomat jednokasetowy	Wpłatomat dwukasetowy
Pojemność	900 1 200 2 200	2 x 1 200 2 x 2 200
Sposób wpłaty	pojedynczy banknot lub plik	pojedynczy banknot lub plik
Max wielkość pliku banknotów	50	2 x 50
Prędkość przyjmowania pojedynczych banknotów	20/min	2 x 20/min
Prędkość przyjmowania pliku banknotów	40/min	2 x 40/min

Wpłatomat  
jedno-  
kasetowy

Wpłatomat  
dwukasetowy





Zestaw TRIO to urządzenie zasilająco-depozytowe przygotowujące kasjera do rozpoczęcia zmiany (wydanie zasiłku kasjerskiego) oraz rozliczające kasjera po jej zakończeniu. W jego skład wchodzi: wpłatomat banknotów, recykler monet, dyspenser banknotów. Zestaw umożliwia:

- księgowanie online utargu po zakończeniu zmiany kasjera;
- wpłatę/wypłatę monet i banknotów z zapisem wszystkich transakcji;
- zliczanie wpłacanych monet i banknotów co do liczby i wartości;
- wypłatę monet i banknotów o żądanych nominałach.



## Pozafinansowe korzyści Systemu Zarządzania Gotówką:

- bieżąca informacja o stanie gotówki w sieci handlowej, placówce i urządzeniach;
- rejestracja wszystkich zdarzeń dotyczących deponowania i podejmowania gotówki;
- zoptymalizowanie (przyspieszenie i uproszczenie) procesów wypłacania i deponowania pieniędzy;
- wyeliminowanie procesu kilkakrotnego liczenia pieniędzy;
- rozliczanie kasjera a nie kasetki kasjerskiej/kasy;
- wzrost rentowności z tytułu skupienia kadry menedżerskiej na kluczowych zadaniach biznesowych;
- bezpieczne przechowywanie gotówki – w certyfikowanych urządzeniach Systemu Zarządzania Gotówką;
- eliminacja ryzyka dopuszczenia do obiegu fałszywych banknotów i monet.



Redukcja kosztów obsługi gotówki nawet do **80%**

Redukcja kosztów obsługi gotówki nawet do **80%**



# SEJFY >





# SEJFY KONSMETAL

## TWÓJ SEJF – TWOJA TWIERDZA

Sejfy Konsmetal przechodzą surowe testy odporności na włamanie i posiadają certyfikaty potwierdzające zgodność z restrykcyjnymi normami europejskimi.

Testy przeprowadza się w niezależnej jednostce certyfikującej. W ramach testów sejf musi oprzeć się różnym metodom włamania. Po pomyślnym przejściu procedury sejf otrzymuje certyfikat w odpowiedniej klasie odporności.

**CERTYFIKATY** w poszczególnych klasach odporności przyznaje się w ramach poniższych norm:

- norma europejska EN 1143-1: Ochrona antywłamaniowa wartości w klasie bezpieczeństwa od 0 w górę;
- norma europejska EN 14450: Ochrona antywłamaniowa wartości w klasie bezpieczeństwa S1 i S2.

## GWARANCJA ODPORNOŚCI ANTYWŁAMANIOWEJ



Sejfy Konsmetal przechodzą restrykcyjne testy odporności na włamanie.

## ATESTOWANE ZAMKI



Sejfy Konsmetal są wyposażone w atestowane zamki renomowanych producentów: kluczowe, szyfrowe, elektroniczne.

## NAJWYŻSZE STANDARDY BEZPIECZEŃSTWA



Sejfy Konsmetal wyposażone są w złożone mechanizmy blokowania drzwi przy pomocy rygli ruchomych i stałych. Dodatkowo użycie systemów osłonowych w konstrukcji naszych produktów chroni rygle przed przewierceniem i wybiciem.

## WARIANTOWE WYPOSAŻENIE WNĘTRZA SEJFU



Możliwość zainstalowania wyposażenia dodatkowego, m.in.: skrytek, systemów wrzutowych, systemów alarmowych oraz półek.

## GWARANCJA NAJWYŻSZEJ JAKOŚCI



Każdy produkt opuszczający naszą fabrykę spełnia wszelkie normy pod względem funkcjonalności i bezpieczeństwa dla użytkowników. Posiadamy certyfikat ISO.

## SERWIS



Konsmetal posiada rozbudowaną sieć obsługi technicznej i serwisowej, obejmującą wszelkie działania od montażu po konserwację.



Sejfy Koliber to sejfy do podstawowego zabezpieczenia walorów, tj. pieniędzy, dokumentów czy biżuterii. Swoją nazwę zawdzięczają rozmiarowi i wadze – to najmniejsze sejfy w naszej ofercie, idealne do użytku domowego i biurowego.

- korpus o podwyższonej odporności na sforsowanie
- wzmocnione drzwi z osłoną rygli i zamka
- solidne pionowe rygle o średnicy 20 mm
- zabezpieczenie rygli chroniące przed przewierceniem
- specjalna blokada drzwi uniemożliwiająca otwarcie zamkniętego sejfu, nawet po odcięciu zawiasów
- grubość korpusu 3 mm, grubość drzwi 51 mm
- Certyfikat Instytutu Mechaniki Precyzyjnej w klasie bezpieczeństwa S1
- zamek kluczowy klasy A
- możliwość ubezpieczenia sejfu do wartości 50 000 zł



Model	Wymiary zewnętrzne [mm]			Wymiary wewnętrzne [mm]			Waga [kg]	Pojemność [l]
	W	S	G	W	S	G		
Koliber 16 STANDARD	160	310	180	154	304	115	11	5
Koliber 20 STANDARD	200	310	200	194	304	135	13	8
Koliber 20 Laptop 15" STANDARD	200	490	370	194	484	305	24	29
Koliber 26 Laptop 17" STANDARD	260	490	370	254	474	305	27	37
Koliber 35 STANDARD	350	310	280	344	294	215	22	22
Koliber 45 Laptop 15" STANDARD	450	400	370	444	384	305	35	52
Koliber 45 Laptop 17" STANDARD	450	490	370	444	474	305	40	64
Koliber 62 Laptop 17" STANDARD	620	490	370	614	474	305	50	89

poziom ochrony antywłamaniowej



S1 S2 0 I II III IV i wyższy

dostępne kolory:

jasny szary  
RAL 7035

czarny  
RAL 9005



Koliber 16  
STANDARD

Koliber 20  
Laptop 15"  
STANDARD

Koliber 20  
STANDARD

Koliber 26  
Laptop 17"  
STANDARD

Koliber 35  
STANDARD

Koliber 45  
Laptop 15"  
STANDARD

Koliber 45  
Laptop 17"  
STANDARD

Koliber 62  
Laptop 17"  
STANDARD



**W stosunku do linii STANDARD linia STRONG wyróżnia się dodatkowymi pionowymi ryglami o średnicy 20 mm oraz zamkiem elektronicznym klasy B.**

- korpus o podwyższonej odporności na sforsowanie
- wzmocnione drzwi z osłoną rygli i zamka
- **solidne pionowe i poziome rygle o średnicy 20 mm**
- zabezpieczenie rygli chroniące przed przewierceniem
- specjalna blokada drzwi uniemożliwiająca otwarcie zamkniętego sejf, nawet po odcięciu zawiasów
- grubość korpusu 3 mm, grubość drzwi 51 mm
- Certyfikat Instytutu Mechaniki Precyzyjnej w klasie bezpieczeństwa S1
- **zamek elektroniczny klasy B**
- możliwość ubezpieczenia sejf do wartości 50 000 zł



Model	Wymiary zewnętrzne [mm]			Wymiary wewnętrzne [mm]			Waga [kg]	Pojemność [l]
	W	S	G	W	S	G		
Kolibier 20 Laptop 15" STRONG	200	490	370	194	484	305	24	29
Kolibier 26 Laptop 17" STRONG	260	490	370	254	474	305	27	37
Kolibier 45 Laptop 15" STRONG	450	400	370	444	384	305	35	52
Kolibier 45 Laptop 17" STRONG	450	490	370	444	474	305	40	64
Kolibier 62 Laptop 17" STRONG	620	490	370	614	474	305	50	89

poziom ochrony antywłamaniowej



dostępne kolory:

jasny szary  
RAL 7035

czarny  
RAL 9005

Kolibier 20  
Laptop 15"  
STRONG

Kolibier 26  
Laptop 17"  
STRONG

Kolibier 45  
Laptop 15"  
STRONG

Kolibier 45  
Laptop 17"  
STRONG

Kolibier 62  
Laptop 17"  
STRONG





Linia PREMIUM od pozostałych linii produktowych wyróżnia się ekskluzywnym wykończeniem: powłoką lakierniczą o wysokim połysku, wewnątrz wypełnionym tkaniną fлокową, trójramienną klamką oraz szyldem ozdobnym. Sejfy zostały wyposażone w elektroniczny zamek klasy B.

- korpus o podwyższonej odporności na sforsowanie
- wzmocnione drzwi z osłoną rygli i zamka
- solidne pionowe i poziome rygle w kolorze chrom/gold o średnicy 20 mm
- zabezpieczenie rygli chroniące przed przewierceniem
- specjalna blokada drzwi uniemożliwiająca otwarcie zamkniętego sejfu, nawet po odcięciu zawiasów
- grubość korpusu 3 mm, grubość drzwi 51 mm
- Certyfikat Instytutu Mechaniki Precyzyjnej w klasie bezpieczeństwa S1
- zamek elektroniczny klasy B
- pakiet stylizacyjny: wnętrze sejfu wykończone miękką tkaniną fлокowaną, trójramienna klamka w kolorze chrom/gold oraz szyld ozdobny w kolorze chrom/gold
- powłoka lakiernicza o wysokim połysku
- możliwość ubezpieczenia sejfu do wartości 50 000 zł



Model	Wymiary zewnętrzne [mm]			Wymiary wewnętrzne [mm]			Waga [kg]	Pojemność [l]
	W	S	G	W	S	G		
Kolibier 20 Laptop 15" PREMIUM	200	490	370	168	484	305	24	25
Kolibier 26 Laptop 17" PREMIUM	260	490	370	228	474	305	27	33
Kolibier 45 Laptop 15" PREMIUM	450	400	370	418	384	305	35	49
Kolibier 45 Laptop 17" PREMIUM	450	490	370	418	474	305	40	60
Kolibier 62 Laptop 17" PREMIUM	620	490	370	588	474	305	50	85

poziom ochrony antywłamaniowej



S1 S2 0 I II III IV i wyższy

dostępne kolory:



powłoka lakiernicza o wysokim połysku, dowolny kolor z palety RAL



Kolibier 20 Laptop 15" PREMIUM

Kolibier 26 Laptop 17" PREMIUM

Kolibier 45 Laptop 15" PREMIUM

Kolibier 45 Laptop 17" PREMIUM

Kolibier 62 Laptop 17" PREMIUM



# SEJFY ŚCIENNE KSN

w klasie bezpieczeństwa S1



**Sejf ścienny KSN to sejf, który dzięki swojej płaskiej konstrukcji drzwi możesz zainstalować w miejscu niewidocznym dla oczu, np. umieszczając go za obrazem. Można go w łatwy sposób zamontować w ścianie i korzystać z niego zarówno w mieszkaniu, jak i w biurze.**

- korpus o podwyższonej odporności na sforsowanie
- wzmocnione drzwi z osłoną rygli i zamka
- solidne rygle o średnicy 20 mm
- zabezpieczenie rygli chroniące przed przewierceniem
- specjalna blokada drzwi uniemożliwiająca otwarcie zamkniętego sejfu, nawet po odcięciu zawiasów
- grubość korpusu 3 mm, grubość drzwi 51 mm
- certyfikat Instytutu Mechaniki Precyzyjnej w klasie bezpieczeństwa S1
- zgodność z normą przechowywania wartości PN-EN 14450 w klasie bezpieczeństwa S1
- zamek kluczowy klasy A
- **dopasowane uchwyty do mocowania w ścianie**
- możliwość ubezpieczenia sejfu do wartości 50 000 zł



Model	Wymiary zewnętrzne [mm]			Wymiary wewnętrzne [mm]			Waga [kg]	Pojemność [l]
	W	S	G	W	S	G		
KSN 20 STANDARD	282	392	236	194	304	135	19	8
KSN 26 Laptop 17" STANDARD	342	572	406	254	474	305	36	37
KSN 35 STANDARD	432	392	316	344	294	215	30	29
KSN 45 Laptop 17" STANDARD	532	572	406	444	474	305	52	64

poziom ochrony antywłamaniowej



S1 S2 0 I II III IV i wyższy

dostępne kolory:

jasny szary  
RAL 7035

czarny  
RAL 9005

KSN 20

KSN 26  
Laptop 17"

KSN 35

KSN 45  
Laptop 17"





# SEJFY MEBLOWE ML

w klasie bezpieczeństwa S1

Sejf ML to sejf, który w odróżnieniu od podstawowych wersji sejfów posiada specjalne zabezpieczenia w postaci dodatkowych rygli oraz opatentowaną konstrukcję antywłamaniową. Idealnie sprawdzi się do przechowywania biżuterii, broni i amunicji, dokumentów oraz innych cennych przedmiotów.

- antywłamaniowy system samoblokujący, który zwiększa odporność sejfu na włamanie
- rama antywłamaniowa, która skutecznie zabezpiecza przed atakiem łomem
- czterostronny system ryglujący drzwi (rygle poziome, pionowe i rygiel stały) o średnicy 20 mm
- grubość korpusu 3 mm, **grubość drzwi 83 mm**
- możliwość przechowywania broni palnej i amunicji
- Certyfikat Instytutu Mechaniki Precyzyjnej w klasie bezpieczeństwa S1
- zgodność z normą przechowywania wartości PN-EN 14450 w klasie bezpieczeństwa S1
- spełnia wymogi:
  - Rozporządzenia RM z dnia 29.05.2012 r. dot. przechowywania dokumentów niejawnych TYP3
  - Rozporządzenia MSWiA z dnia 11.12.2013 r. w zakresie przechowywania broni i amunicji
  - Rozporządzenia MSWiA z dnia 26.08.2014 r. dot. przechowywania broni i amunicji
- zamek kluczowy klasy A
- możliwość ubezpieczenia sejfu do wartości 50 000



Model	Wymiary zewnętrzne [mm]			Wymiary wewnętrzne [mm]			Waga [kg]	Pojemność [l]
	W	S	G	W	S	G		
ML 30	300	400	400	294	394	285	33	33
ML 45	450	400	460	444	394	340	47	59
ML 67	670	400	460	664	394	340	60	89
ML 100	1000	490	460	994	484	340	90	164

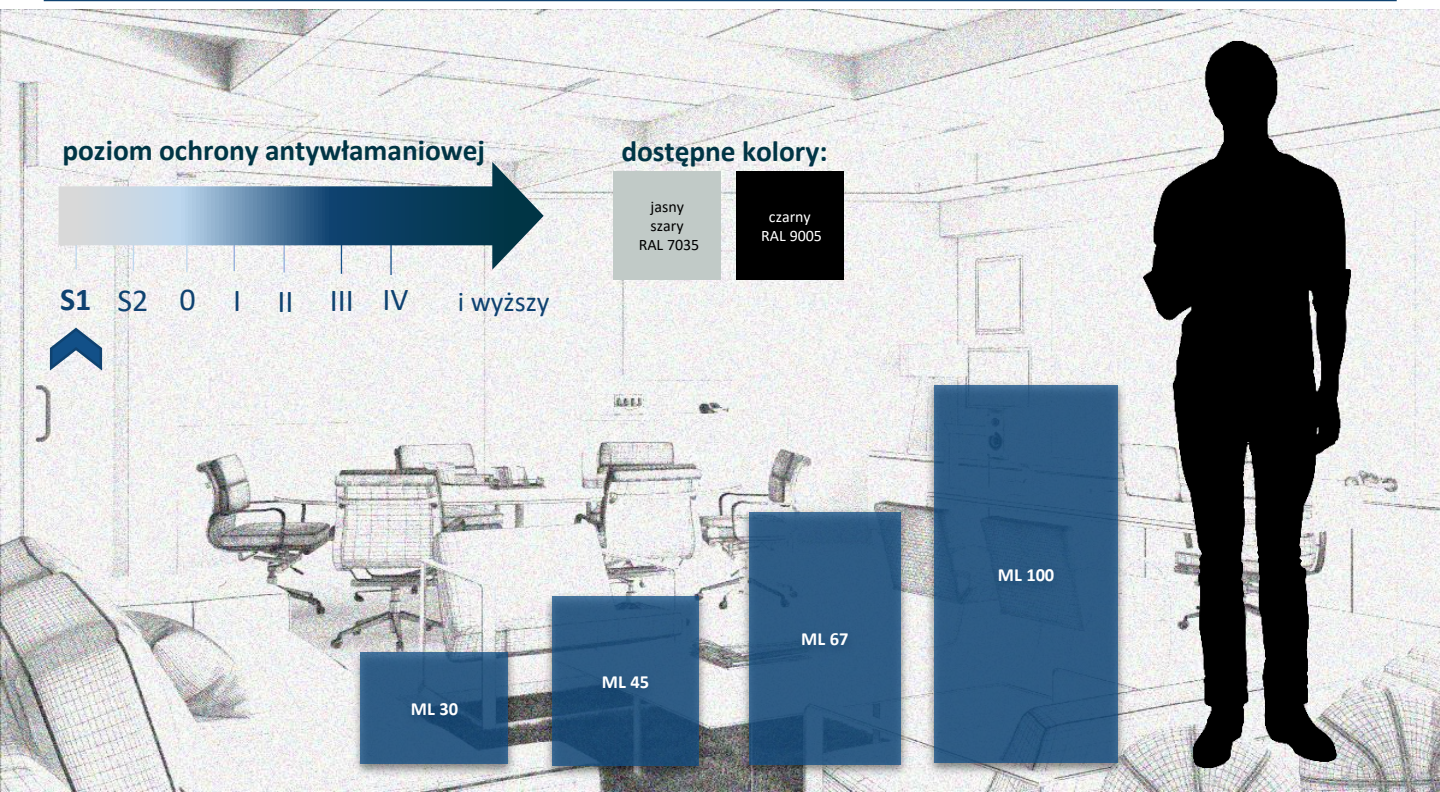

poziom ochrony antywłamaniowej



S1 S2 0 I II III IV i wyższy

dostępne kolory:

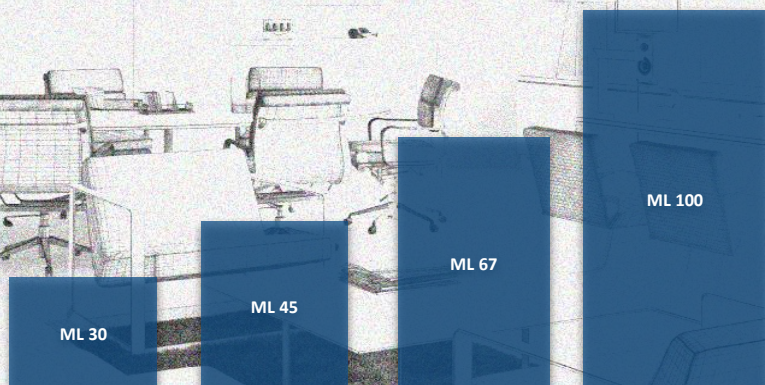
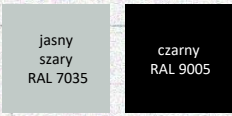





Sejf ML to sejf, który w odróżnieniu od podstawowych wersji sejfów posiada specjalne zabezpieczenia w postaci dodatkowych rygli oraz opatentowaną konstrukcję antywłamaniową. Ponadto klasa bezpieczeństwa S2 gwarantuje zastosowanie wzmocnionej konstrukcji odpornej na próbę sforsowania.

- wielopłaszczyznowa konstrukcja o wysokiej odporności na włamanie
- czterostronny system ryglujący drzwi (rygle poziome, pionowe i rygiel stały o średnicy 20 mm) wraz z silną osłoną rygli i zamka
- zabezpieczenie zamka chroniące przed przewierceniem
- grubość korpusu 45-50 mm, grubość drzwi 83 mm
- Certyfikat Instytutu Mechaniki Precyzyjnej w klasie bezpieczeństwa S2
- zgodność z normą przechowywania wartości PN-EN 14450 w klasie bezpieczeństwa S2
- spełnia wymogi:
  - Rozporządzenia RM z dnia 29.05.2012 r. dot. przechowywania dokumentów niejawnych TYP3
  - Rozporządzenia MSWiA z dnia 11.12.2013 r. w zakresie przechowywania broni i amunicji
  - Rozporządzenia MSWiA z dnia 26.08.2014 r. dot. przechowywania broni i amunicji
- zamek kluczowy klasy A
- możliwość ubezpieczenia sejfu do wartości 100 000 zł



Model	Wymiary zewnętrzne [mm]			Wymiary wewnętrzne [mm]			Waga [kg]	Pojemność [l]
	W	S	G	W	S	G		
ML 30 S2 STANDARD	300	400	400	200	300	240	40	14
ML 45 S2 STANDARD	450	400	460	350	300	300	57	32
ML 67 S2 STANDARD	670	400	460	570	300	300	74	51
ML 100 S2 STANDARD	1000	490	460	900	390	300	110	105

## poziom ochrony antywłamaniowej



## dostępne kolory:

jasny szary  
RAL 7035czarny  
RAL 9005ML 30  
STANDARDML 45  
STANDARDML 67  
STANDARDML 100  
STANDARD





Linia STRONG sejfów meblowych ML w klasie bezpieczeństwa S2 posiada charakterystyczne dla linii STRONG wykończenie, tj. okrągłą metalową klamkę oraz szyld z blachy nierdzewnej szlifowanej.

- wielopłaszczyznowa konstrukcja o wysokiej odporności na włamanie
- czterostronny system ryglujący drzwi (rygle poziome, pionowe i rygiel stały o średnicy 20 mm) wraz z silną osłoną rygli i zamka
- zabezpieczenie zamka chroniące przed przewierceniem
- grubość korpusu 45-50 mm, grubość drzwi 83 mm
- Certyfikat Instytutu Mechaniki Precyzyjnej w klasa S2
- zgodność z normą przechowywania wartości PN-EN 14450 w klasie bezpieczeństwa S2
- spełnia wymogi:
  - Rozporządzenia RM z dnia 29.05.2012 r. dot. przechowywania dokumentów niejawnych TYP3
  - Rozporządzenia MSWiA z dnia 11.12.2013 r. w zakresie przechowywania broni i amunicji
  - Rozporządzenia MSWiA z dnia 26.08.2014 r. dot. przechowywania broni i amunicji
- zamek elektroniczny klasy B
- możliwość ubezpieczenia sejfów do wartości 100 000 zł



Model	Wymiary zewnętrzne [mm]			Wymiary wewnętrzne [mm]			Waga [kg]	Pojemność [l]
	W	S	G	W	S	G		
ML 30 S2 STRONG	300	400	400	200	300	240	40	14
ML 45 S2 STRONG	450	400	460	350	300	300	57	32
ML 67 S2 STRONG	670	400	460	570	300	300	74	51
ML 100 S2 STRONG	1000	490	460	900	390	300	110	105

poziom ochrony antywłamaniowej



S1 S2 0 I II III IV i wyższy



dostępne kolory:

jasny szary  
RAL 7035

czarny  
RAL 9005

ML 30  
STRONG

ML 45  
STRONG

ML 67  
STRONG

ML 100  
STRONG





# SEJFY MEBLOWE ML

w klasie bezpieczeństwa S2

Linia PREMIUM sejfów meblowych ML w klasie bezpieczeństwa S2 od pozostałych linii wyróżnia się pakietem stylizacyjnym w formie klamki trójramiennej i szyldu ozdobnego w kolorze chrom lub gold oraz ekskluzywnej klawiatury Wittkopp Primor. Wnętrze sejfów pokrywa tkanina flokowana, konstrukcja sejfów pokryta została powłoką lakierniczą o wysokim połysku.

- wielopłaszczyznowa konstrukcja o wysokiej odporności na włamanie
- czterostronny system ryglujący drzwi (rygle poziome, pionowe i rygiel stały o średnicy 20 mm) wraz z silną osłoną rygli i zamka w kolorze chrom/gold
- zabezpieczenie zamka chroniące przed przewierceniem
- grubość korpusu 45-50 mm, grubość drzwi 83 mm
- Certyfikat Instytutu Mechaniki Precyzyjnej w klasie bezpieczeństwa S2
- zgodność z normą przechowywania wartości PN-EN 14450 w klasie bezpieczeństwa S2
- spełnia wymogi:
  - Rozporządzenia RM z dnia 29.05.2012 r. dot. przechowywania dokumentów niejawnych TYP3
  - Rozporządzenia MSWiA z dnia 11.12.2013 r. w zakresie przechowywania broni i amunicji
  - Rozporządzenia MSWiA z dnia 26.08.2014 r. dot. przechowywania broni i amunicji
- zamek elektroniczny klasy B
- pakiet stylizacyjny: wnętrze sejfów wykończone miękką tkaniną flokowaną, trójramienna klamka w kolorze chrom/gold oraz szyld ozdobny w kolorze chrom/gold
- powłoka lakiernicza o wysokim połysku
- możliwość ubezpieczenia sejfów do wartości 100 000 zł



Model	Wymiary zewnętrzne [mm]			Wymiary wewnętrzne [mm]			Waga [kg]	Pojemność [l]
	W	S	G	W	S	G		
ML 30 S2 PREMIUM	300	400	400	190	300	230	40	13
ML 45 S2 PREMIUM	450	400	460	340	300	290	57	30
ML 67 S2 PREMIUM	670	400	460	560	300	290	74	49
ML 100 S2 PREMIUM	1000	490	460	890	390	290	110	101

poziom ochrony antywłamaniowej



dostępne kolory:

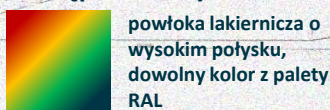



Dzięki eleganckiemu wykończeniu i rozbudowanej konstrukcji korpusu i drzwi Sejf SL jest synonimem wysokiej jakości i bezpieczeństwa. Jest to sejf przeznaczony do przechowywania gotówki, biżuterii, dokumentów czy broni.

- mocna dwupłaszczowa konstrukcja korpusu z dodatkowym wypełnieniem ceramicznym uniemożliwiającym jego zniszczenie
- dodatkowy system bezpieczników blokujących sejf przy próbie włamania
- pionowe i poziome rygle o średnicy 20 mm
- dodatkowy system zabezpieczający mechanizm zamka przed próbą jego przewiercenia
- grubości korpusu 50 mm, grubość drzwi 86 mm
- Certyfikat Instytutu Mechaniki Precyzyjnej w I klasie bezpieczeństwa
- zamek kluczowy klasy A
- możliwość ubezpieczenia sejfu do wartości 500 000 zł



Model	Wymiary zewnętrzne [mm]			Wymiary wewnętrzne [mm]			Waga [kg]	Pojemność [l]
	W	S	G	W	S	G		
SL 30 STANDARD	300	490	460	200	390	300	66	23
SL 45 STANDARD	450	490	460	350	390	300	87	41
SL 67 STANDARD	670	490	460	570	390	300	115	67
SL 85 STANDARD	850	490	460	750	390	300	137	88
SL 100 STANDARD	1000	490	460	900	390	300	157	105
SL 120 STANDARD	1200	490	460	1100	390	300	180	129
SL 150 STANDARD	1500	490	460	1400	390	300	220	164
SLP 67 STANDARD	670	600	500	570	500	340	138	97
SLP 85 STANDARD	850	600	500	750	500	340	160	128
SLP 100 STANDARD	1000	600	500	900	500	340	185	153
SLP 120 STANDARD	1200	600	500	1100	500	340	215	187
SLP 150 STANDARD	1500	600	500	1400	500	340	260	238

poziom ochrony antywłamaniowej



S1 S2 0 I II III IV i wyższy

dostępne kolory:

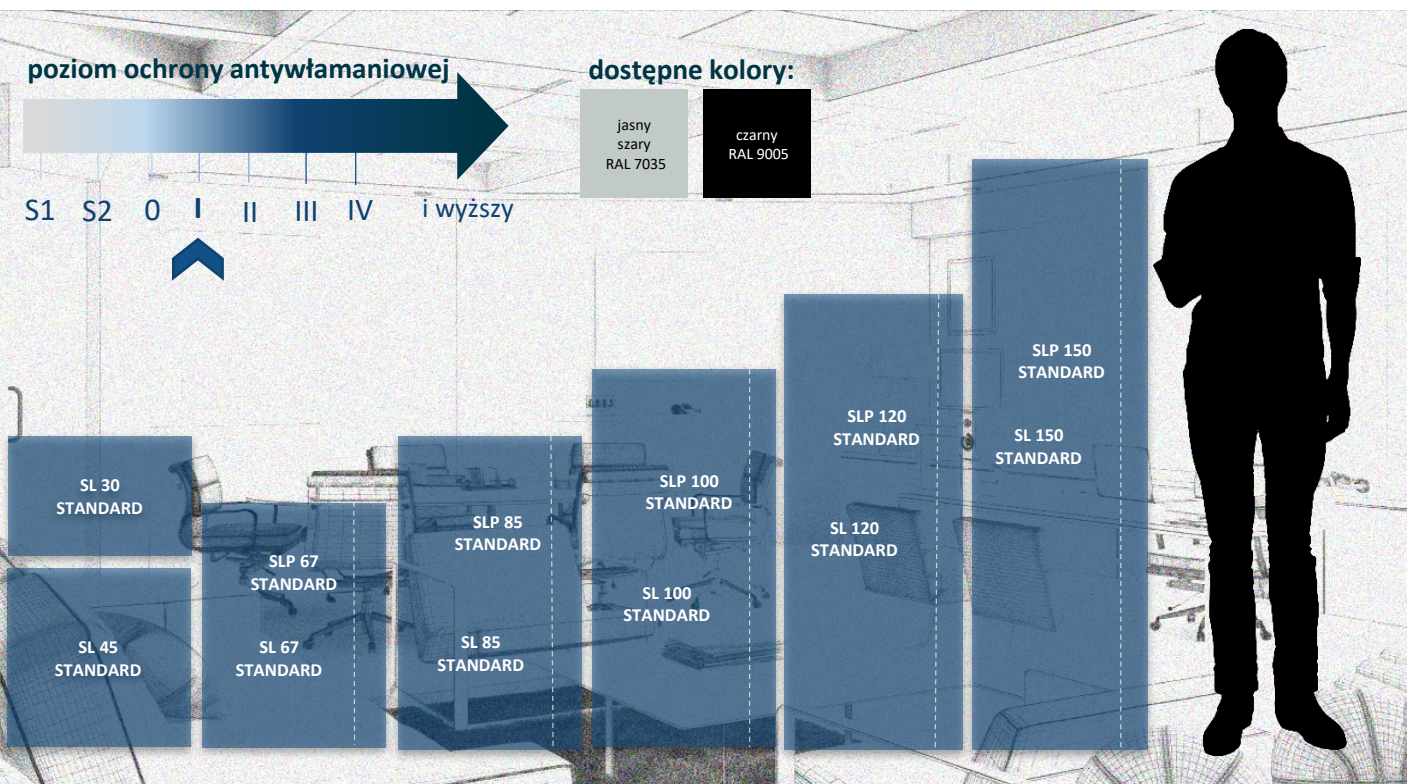
jasny szary  
RAL 7035czarny  
RAL 9005





W stosunku do linii STANDARD linia STRONG została wyposażona w zamek elektroniczny klasy B. Wzmocniona została także konstrukcja rygli oraz drzwi.

- rozbudowana konstrukcja korpusu i drzwi wykonane z najwyższej jakości blachy ze specjalnym wypełnieniem uniemożliwiający jego zniszczenie
- szeroko rozbudowany system rygli poziomych i pionowych o średnicy 30 mm
- dodatkowy system bezpieczników blokujących sejf przy próbie włamania
- wewnętrzna osłona zamka
- grubość korpusu 50 mm, grubość drzwi 91 mm
- Certyfikat Instytutu Mechaniki Precyzyjnej w I klasie bezpieczeństwa
- zgodność z normą przechowywania wartości PN-EN 1143-1 I klasa bezpieczeństwa
- spełnia wymogi:
  - Rozporządzenia MSWiA z dnia 11.12.2013 r. w zakresie przechowywania broni i amunicji
  - Rozporządzenia MSWiA z dnia 26.08.2014 r. dot. przechowywania broni i amunicji
- zamek elektroniczny klasy B w standardzie
- możliwość ubezpieczenia sejfów do wartości 500 000 zł



Model	Wymiary zewnętrzne [mm]			Wymiary wewnętrzne [mm]			Waga [kg]	Pojemność [l]
	W	S	G	W	S	G		
SL 30 STRONG	300	490	460	200	390	300	66	23
SL 45 STRONG	450	490	460	350	390	300	87	41
SL 67 STRONG	670	490	460	570	390	300	115	67
SL 100 STRONG	1000	490	460	900	390	300	157	105
SL 150 STRONG	1500	490	460	1400	390	300	220	164

poziom ochrony antywłamaniowej

S1 S2 0 I II III IV i wyższy

dostępne kolory:

jasny szary  
RAL 7035

czarny  
RAL 9005

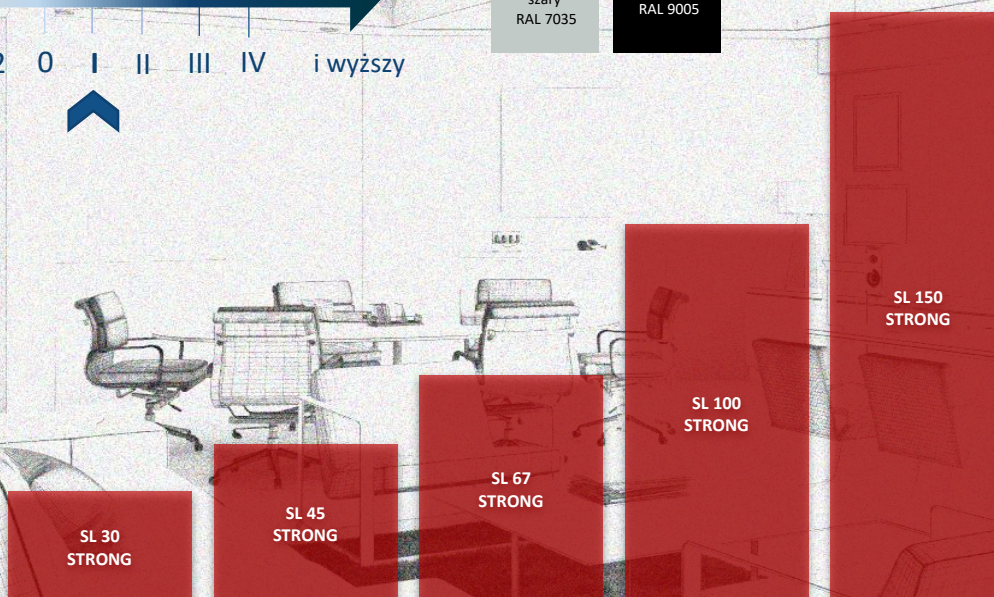



**LINIA PREMIUM to wyjątkowy design dzięki zastosowaniu powłoki lakierniczej o wysokim połysku oraz pakietowi stylizacyjnemu, który obejmuje wykończenie wnętrza sejfu tkaniną flokowaną, trójramienną klamkę i szльд ozdobny w kolorze chrom lub gold. Sejfy w linii PREMIUM wyposażone są w zamek elektroniczny klasy B.**

- rozbudowana konstrukcja korpusu i drzwi wykonana z najwyższej jakości blachy ze specjalnym wypełnieniem uniemożliwiający jego zniszczenie
- szeroko rozbudowany system rygli poziomych i pionowych o średnicy 30 mm
- dodatkowy system bezpieczników blokujących sejf przy próbie włamania
- wewnętrzna osłona zamka
- grubość korpusu 50 mm, grubość drzwi 91 mm
- Certyfikat Instytutu Mechaniki Precyzyjnej w I klasie bezpieczeństwa
- zgodność z normą przechowywania wartości PN-EN 1143-1 I klasa bezpieczeństwa
- spełnia wymogi:
  - Rozporządzenia MSWiA z dnia 11.12.2013 r. w zakresie przechowywania broni i amunicji
  - Rozporządzenia MSWiA z dnia 26.08.2014 r. dot. przechowywania broni i amunicji
- zamek elektroniczny klasy B w standardzie
- powłoka lakiernicza o wysokim połysku
- pakiet stylizacyjny: wnętrze sejfu wykończone miękką tkaniną flokowaną, trójramienna klamka w kolorze chrom/gold oraz szльд ozdobny w kolorze chrom/gold
- możliwość ubezpieczenia sejfu do wartości 500 000 zł



Model	Wymiary zewnętrzne [mm]			Wymiary wewnętrzne [mm]			Waga [kg]	Pojemność [l]
	W	S	G	W	S	G		
SL 30 PREMIUM	300	490	460	190	380	300	66	22
SL 45 PREMIUM	450	490	460	340	380	300	87	39
SL 67 PREMIUM	670	490	460	560	380	300	115	64
SL 100 PREMIUM	1000	490	460	890	380	300	157	101
SL 150 PREMIUM	1500	490	460	1390	380	300	220	158

poziom ochrony antywłamaniowej



dostępne kolory:



powłoka lakiernicza o wysokim połysku, dowolny kolor z palety RAL

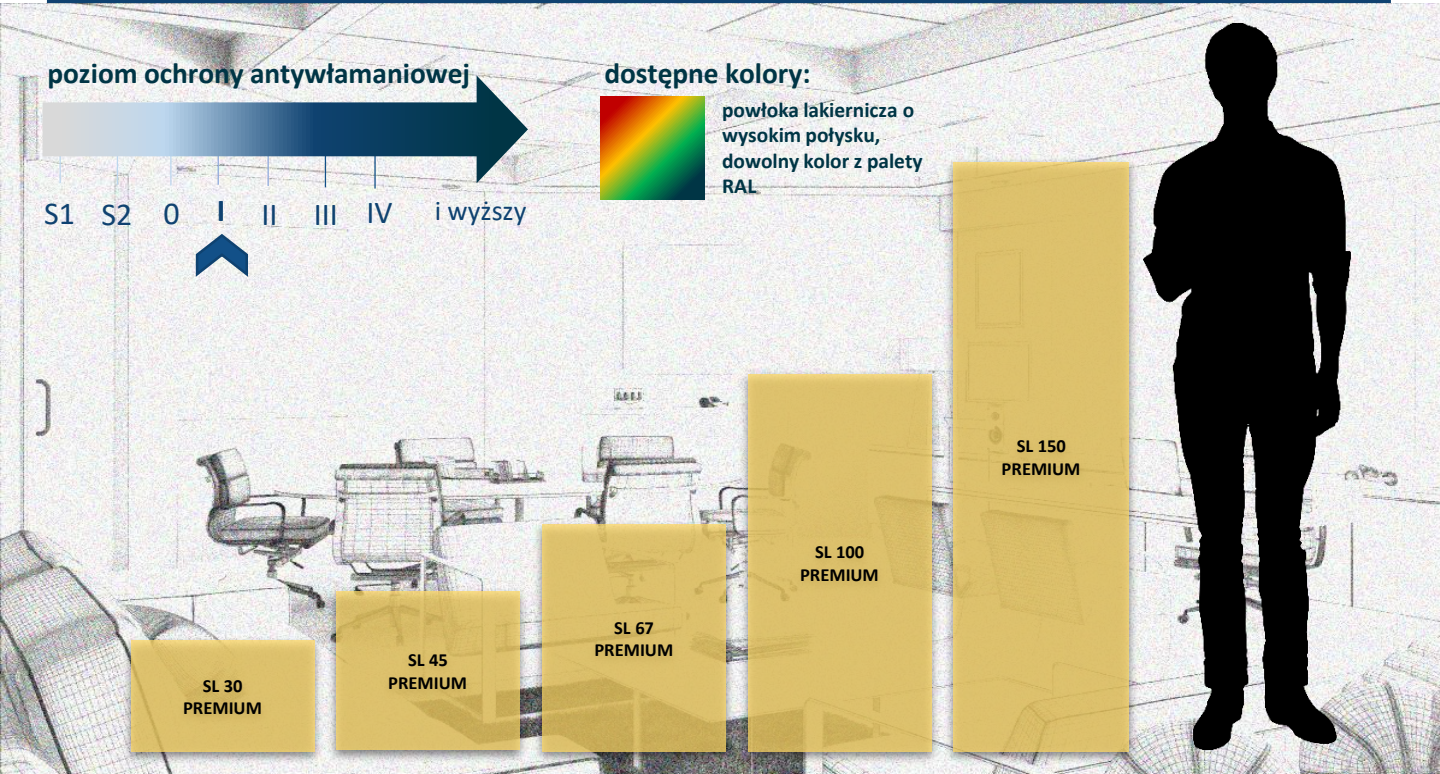



# SEJFY GABINETOWE SG

w II klasie bezpieczeństwa

Sejfy gabinetowe SG to nasze najmocniejsze sejfy, które charakteryzują się połączeniem wysokiej jakości konstrukcji z najlepszymi zabezpieczeniami antywłamaniowymi. Dedykowane są przechowywaniu gotówki, papierów wartościowych, dokumentów i innych cennych przedmiotów.

- najmocniejsza wielowarstwowa konstrukcja ze specjalnym wypełnieniem, która skutecznie uniemożliwia włamanie się do sejfu przy użyciu szlifierki i łomu
- czterostronny system ryglujący drzwi (rygle poziome, pionowe i rygiel stały o średnicy 30 mm)
- pośredni system blokujący osłaniający zamek podczas ataku na rygle
- system zabezpieczający zamek przed próbą jego przewiercenia

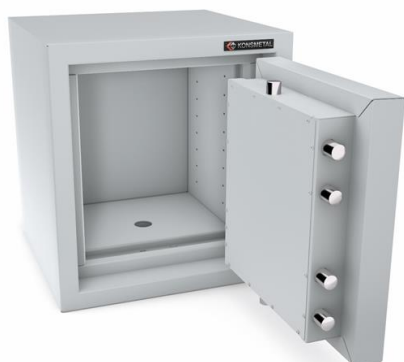

- system progów przeciwogniowych
- grubość korpusu 80 mm, grubość drzwi 143 mm
- Certyfikat Instytutu Mechaniki Precyzyjnej w II klasie bezpieczeństwa
- zgodność z normą przechowywania wartości PN-EN 1143-1 II klasa bezpieczeństwa
- spełnia wymogi Rozporządzenia MSWiA z dnia 26.08.2014 r. dot. przechowywania broni i amunicji
- zamek kluczowy klasy A
- możliwość ubezpieczenia sejfu do wartości 750 000 zł

Model	Wymiary zewnętrzne [mm]			Wymiary wewnętrzne [mm]			Waga [kg]	Pojemność [l]
	W	S	G	W	S	G		
SG 62 STANDARD	620	580	570	460	420	340	157	66
SG 100 STANDARD	1000	580	570	840	420	340	257	120
SG 120 STANDARD	1200	580	570	1040	420	340	297	149
SG 150 STANDARD	1500	580	570	1340	420	340	388	191
SG 180 STANDARD	1800	580	570	1640	420	340	442	234

poziom ochrony antywłamaniowej

S1 S2 0 I II III IV i wyższy

dostępne kolory:

jasny szary  
RAL 7035

czarny  
RAL 9005

SG 62  
STANDARD

SG 100  
STANDARD

SG 120  
STANDARD

SG 150  
STANDARD

SG 150  
STANDARD







Sejfy gabinetowe SG w linii STRONG zostały wyposażone w zamek elektroniczny klasy B.

- najmocniejsza wielowarstwowa konstrukcja ze specjalnym wypełnieniem, która skutecznie uniemożliwia włamanie się do sejfu przy użyciu szlifierki i tomu
- czterostronny system ryglujący drzwi (rygle poziome, pionowe i rygiel stały o średnicy 30 mm)
- pośredni system blokujący osłaniający zamek podczas ataku na rygle
- system zabezpieczający zamek przed próbą jego przewiercenia
- system progów przeciwogniowych
- grubość korpusu 80 mm, grubość drzwi 143 mm
- Certyfikat Instytutu Mechaniki Precyzyjnej w II klasie bezpieczeństwa
- zgodność z normą przechowywania wartości PN-EN 1143-1 II klasa bezpieczeństwa
- spełnia wymogi Rozporządzenia MSWiA z dnia 26.08.2014 r. dot. przechowywania broni i amunicji
- zamek elektroniczny klasy B
- możliwość ubezpieczenia sejfu do wartości 750 000 zł



Model	Wymiary zewnętrzne [mm]			Wymiary wewnętrzne [mm]			Waga [kg]	Pojemność [l]
	W	S	G	W	S	G		
SG 62 STRONG	620	580	570	460	420	340	157	66
SG 100 STRONG	1000	580	570	840	420	340	257	120
SG 120 STRONG	1200	580	570	1040	420	340	297	149
SG 150 STRONG	1500	580	570	1340	420	340	388	191
SG 180 STRONG	1800	580	570	1640	420	340	442	234

poziom ochrony antywłamaniowej

S1 S2 0 I II III IV i wyższy

dostępne kolory:

jasny szary RAL 7035

czarny RAL 9005

SG 62 STRONG

SG 100 STRONG

SG 120 STRONG

SG 150 STRONG

SG 150 STRONG



# SEJFY GABINETOWE SG

w II klasie bezpieczeństwa

Linia PREMIUM dzięki pakietowi stylizacyjnemu oraz zastosowaniu powłoki lakierniczej o wysokim połysku wyróżnia się ekskluzywnym wyglądem. Sejfy w linii PREMIUM zostały wyposażone w elektroniczne zamki klasy B.

- najmocniejsza wielowarstwowa konstrukcja ze specjalnym wypełnieniem, która skutecznie uniemożliwia włamanie się do sejfu przy użyciu szlifierki i tomu
- czterostronny system ryglujący drzwi (rygle w kolorze chrom/gold poziome, pionowe i rygiel w kolorze chrom/gold stały o średnicy 30 mm)
- pośredni system blokujący osłaniający zamek podczas ataku na rygle
- system zabezpieczający zamek przed próbą jego przewiercenia
- system progów przeciwogniowych
- grubość korpusu 80 mm, grubość drzwi 143 mm
- Certyfikat Instytutu Mechaniki Precyzyjnej w II klasie bezpieczeństwa
- zgodność z normą przechowywania wartości PN-EN 1143-1 klasa II bezpieczeństwa
- spełnia wymogi Rozporządzenia MSWiA z dnia 26.08.2014 r. dot. przechowywania broni i amunicji
- zamek elektroniczny klasy B
- powłoka lakiernicza o wysokim połysku
- pakiet stylizacyjny: wnętrze sejfu wykończone miękką tkaniną fлокowaną, trójramienna klamka w kolorze chrom/gold oraz szyld ozdobny w kolorze chrom/gold
- możliwość ubezpieczenia sejfu do wartości 750 000 zł



Model	Wymiary zewnętrzne [mm]			Wymiary wewnętrzne [mm]			Waga [kg]	Pojemność [l]
	W	S	G	W	S	G		
SG 62 PREMIUM	620	580	570	450	420	330	157	62
SG 100 PREMIUM	1000	580	570	830	420	330	257	115
SG 120 PREMIUM	1200	580	570	1030	420	330	297	143
SG 150 PREMIUM	1500	580	570	1330	420	330	388	184
SG 180 PREMIUM	1800	580	570	1630	420	330	442	226

poziom ochrony antywłamaniowej

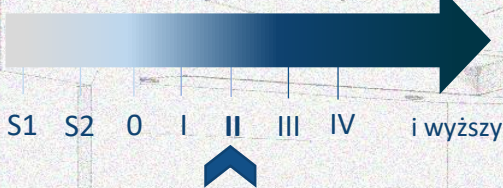

dostępne kolory:

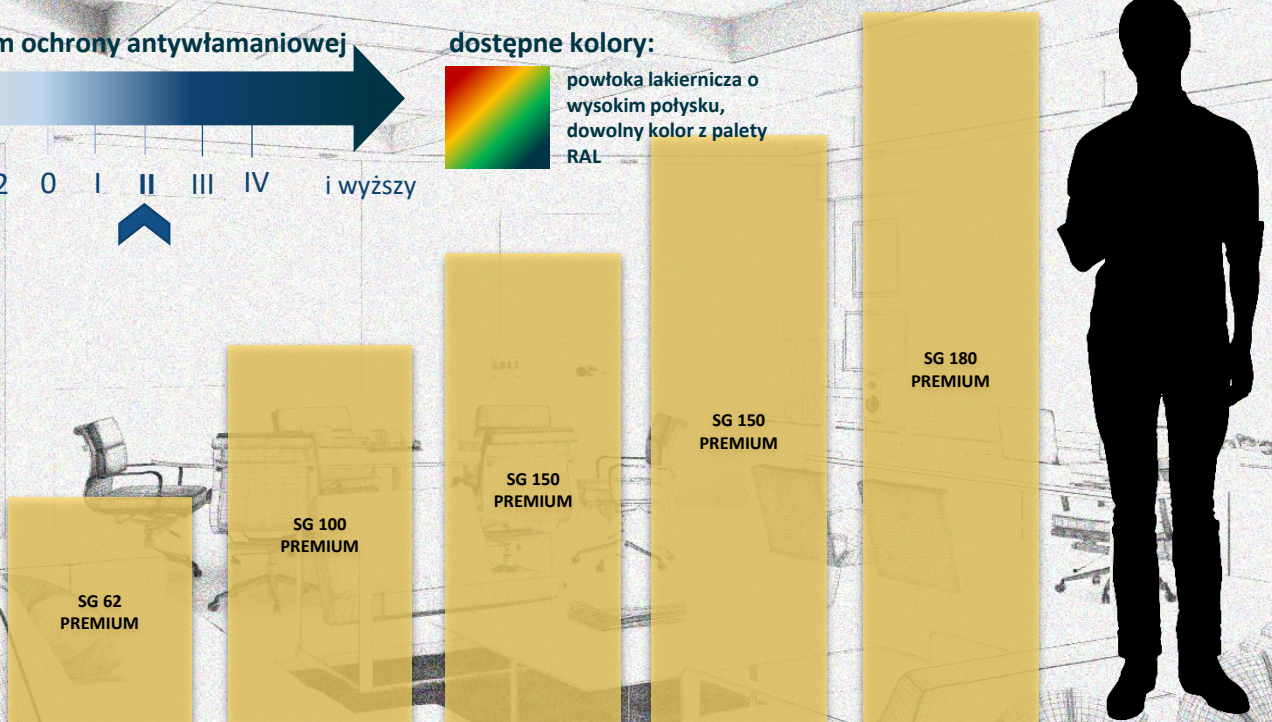
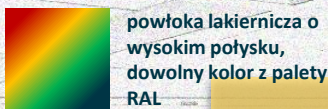



# SEJFY GABINETOWE SG

w II klasie bezpieczeństwa

**Linia LUX sejfów gabinetowych SG to wyjątkowa propozycja, którą każdorazowo dostosowujemy do indywidualnych potrzeb każdego Klienta.**

- najmocniejsza wielowarstwowa konstrukcja ze specjalnym wypełnieniem, która skutecznie uniemożliwia włamanie się do sejfów przy użyciu szlifierki i tomu
- czterostronny system ryglujący drzwi (rygle w kolorze chrom/gold poziome, pionowe i rygiel w kolorze chrom/gold stały o średnicy 30 mm)
- pośredni system blokujący osłaniający zamek podczas ataku na rygle
- system zabezpieczający zamek przed próbą jego przewiercenia
- system progów przeciwogniowych
- grubość korpusu 80 mm, grubość drzwi 143 mm
- Certyfikat Instytutu Mechaniki Precyzyjnej w II klasie bezpieczeństwa
- zgodność z normą przechowywania wartości PN-EN 1143-1 II klasa bezpieczeństwa
- spełnia wymogi Rozporządzenia MSWiA z dnia 26.08.2014 r. dot. przechowywania broni i amunicji
- zamek elektroniczny klasy B
- powłoka lakiernicza o wysokim połysku
- pakiet stylizacyjny: wnętrze sejfów wykończone miękką tkaniną flokowaną, trójramienna klamka w kolorze chrom/gold oraz sztyl ozdobny w kolorze chrom/gold, wysokiej jakości wkład meblowy z szufladami, rotomatami oraz podświetleniem LED
- możliwość ubezpieczenia sejfów do wartości 750 000 zł



Model	Wymiary zewnętrzne [mm]			Wymiary wewnętrzne [mm]			Waga [kg]	Pojemność [l]
	W	S	G	W	S	G		
SG 62 LUX	620	580	570	460	420	340	157	66
SG 100 LUX	1000	580	570	840	420	340	257	120
SG 120 LUX	1200	580	570	1040	420	340	297	149
SG 150 LUX	1500	580	570	1340	420	340	388	191
SG 180 LUX	1800	580	570	1640	420	340	442	234

poziom ochrony antywłamaniowej



dostępne kolory:



powłoka lakiernicza o wysokim połysku, dowolny kolor z palety RAL

S1 S2 0 I II III IV i wyższy

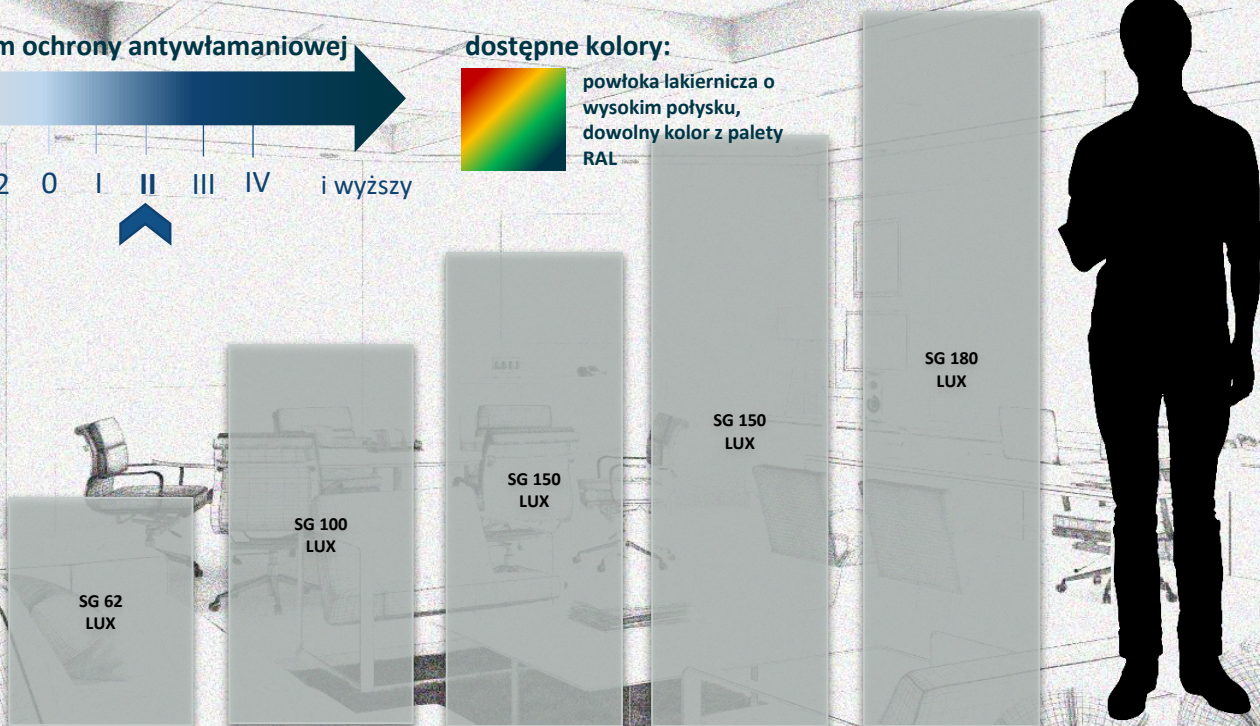





**SEJFY  
NA BRON  
DŁUGA** ➔



# SEJFY NA BROŃ DŁUGĄ MLB

w klasie bezpieczeństwa S1

Zadbaj o to, aby Twoja broń była bezpieczna. Sejf na broń długą MLB służy do właściwego zabezpieczenia i przechowywania broni. Jest to obowiązek ustawowy, ale także podstawowa zasada bezpieczeństwa, której stosowanie pomoże uniknąć problemów związanych z niepowołanym dostępem do broni.

- specjalny system progów antywłamaniowych, który **stukrotnie zwiększa ochronę** przed atakiem łomem i kradzieżą broni
- mocna jednopłaszczkowa konstrukcja korpusu i drzwi
- solidne rygle o średnicy 20 mm
- grubość korpusu 3 mm, grubość drzwi 64 mm
- skarbczyki dodatkowo zamykane na klucz w wybranych modelach
- Certyfikat Instytutu Mechaniki Precyzyjnej w klasie bezpieczeństwa S1
- zgodność z normą PN-EN 14450 w klasie bezpieczeństwa S1
- spełnia wymogi:
  - Rozporządzenia MSWiA z dnia 11.12.2013 r. w zakresie przechowywania broni i amunicji
  - Rozporządzenia MSWiA z dnia 26.08.2014 r. dot. przechowywania broni i amunicji
- zamek kluczowy klasy A
- możliwość ubezpieczenia sejfu do wartości 50 000 zł



Model	Wymiary zewnętrzne [mm]			Wymiary wewnętrzne [mm]			Waga [kg]	Pojemność [l]
	W	S	G	W	S	G		
MLB 125/3 STANDARD	1250	240	350	1244	234	270	53	79
MLB 125/4+4 STANDARD	1250	500	350	1244	494	250	78	154
MLB 125P/4+4 STANDARD	1250	500	350	1244	494	250	82	154
MLB 125D/4 STANDARD	1250	500	350	1244	494	250	84	154
MLB 150D/4+4 STANDARD	1450	500	350	1444	494	250	95	178
MLB 150P/3 STANDARD	1450	240	350	1444	234	275	62	93
MLB 150P/5 STANDARD	1450	300	350	1444	294	268	70	114
MLB 150S/6 STANDARD	1450	400	400	1444	394	318	87	181
MLB 150D/6+4 STANDARD	1450	600	400	1444	594	318	118	273
MLB 150S/10 STANDARD	1450	600	400	1444	594	318	113	273
MLB 150D/10+4 STANDARD	1450	800	400	1444	794	318	141	365
MLB 150S/14 STANDARD	1450	800	400	1444	794	318	136	365
MLB narożna STANDARD	1500	600	453	1494	594	350	100	180
MLB ścienna STANDARD	1500	600	125	1494	594	105	80	93

## poziom ochrony antywłamaniowej

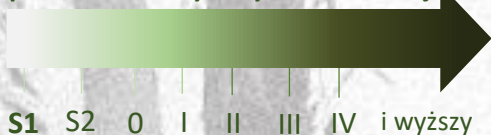

## dostępne kolory:

jasny szary  
RAL 7035

ciemno-zielony  
RAL 6007



# SEJFY NA BROŃ DŁUGĄ MLB

w klasie bezpieczeństwa S1



Szafy na broń MLB w linii STRONG wyróżniają się innowacyjnym systemem ryglowania drzwi za pomocą listwy zębatej. Linia STRONG wyposażona została w zamek elektroniczny klasy B. Niektóre modele posiadają dodatkowo skarbczyki zamykane na klucz.

- specjalny system progów antywłamaniowych, który **stukrotnie zwiększa ochronę** przed atakiem łomem i kradzieżą broni
- mocna jednopłaszczyznowa konstrukcja korpusu i drzwi
- **innowacyjny system ryglowania za pomocą listwy zębatej**
- grubość korpusu 3 mm, grubość drzwi 64 mm
- skarbczyki dodatkowo zamykane na klucz w wybranych modelach
- Certyfikat Instytutu Mechaniki Precyzyjnej klasa bezpieczeństwa S1
- zgodność z normą PN-EN 14450 w klasie bezpieczeństwa S1
- spełnia wymogi:
  - Rozporządzenia MSWiA z dnia 11.12.2013 r. w zakresie przechowywania broni i amunicji
  - Rozporządzenia MSWiA z dnia 26.08.2014 r. dot. przechowywania broni i amunicji
- **zamek elektroniczny klasy B**
- możliwość ubezpieczenia sejfów do wartości 50 000 zł



Model	Wymiary zewnętrzne [mm]			Wymiary wewnętrzne [mm]			Waga [kg]	Pojemność [l]
	W	S	G	W	S	G		
MLB 150S/6 STRONG	1450	400	400	1405	375	280	135	148
MLB 150D/6 STRONG	1450	600	400	1405	575	290	155	234
MLB 150S/10 STRONG	1450	600	400	1405	575	290	155	234
MLB 150D/6+4 STRONG	1450	800	400	1405	775	290	185	316
MLB 150S/14 STRONG	1450	800	400	1405	775	290	185	316

## poziom ochrony antywłamaniowej

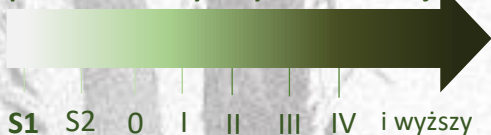

## dostępne kolory:

jasny szary  
RAL 7035

ciemno-zielony  
RAL 6007

MLB  
150S/6  
STRONG

MLB 150S/10  
STRONG

MLB 150D/6  
STRONG

MLB 150D/6+4  
STRONG

MLB 150S/14  
STRONG





# SEJFY NA BROŃ DŁUGĄ MLB

w klasie bezpieczeństwa S1

Linia PREMIUM sejfów na broń MLB wyróżnia się pakietem stylizacyjnym: wnętrzem pokrytym flokiem, trójramienną klamką oraz szyldem ozdobnym w kolorze złotym lub chrom. Dno szafy wypełnione zostało gąbką, która zabezpiecza kolby karabinów. Sejfy MLB w linii PREMIUM pokryte są powłoką lakierniczą o wysokim połysku, ryglowanie odbywa się za pomocą innowacyjnej listwy zębatej na całej długości korpusu. Sejfy wyposażone są w zamek elektroniczny klasy B.

- specjalny system progów antywłamaniowych, który **stukrotnie zwiększa ochronę** przed atakiem łomem i kradzieżą broni
- mocna jednopłaszczzowa konstrukcja korpusu i drzwi
- **innowacyjny system ryglowania za pomocą listwy zębatej**
- grubość korpusu 3 mm, grubość drzwi 64 mm
- skarbczyki dodatkowo zamykane na klucz w wybranych modelach
- Certyfikat Instytutu Mechaniki Precyzyjnej klasa bezpieczeństwa S1
- zgodność z normą PN-EN 14450 w klasie bezpieczeństwa S1
- spełnia wymogi:
  - Rozporządzenia MSWiA z dnia 11.12.2013 r. w zakresie przechowywania broni i amunicji
  - Rozporządzenia MSWiA z dnia 26.08.2014 r. dot. przechowywania broni i amunicji
- **zamek elektroniczny klasy B**
- **powłoka lakiernicza o wysokim połysku**
- **pakiet stylizacyjny: wnętrze sejfów wykończone miękką tkaniną flokową, trójramienna klamka w kolorze chrom/gold oraz szyld ozdobny w kolorze chrom/gold**
- **dno szafy zabezpieczone specjalną gąbką chroniącą kolby karabinów**
- możliwość ubezpieczenia sejfów do wartości 50 000 zł



Model	Wymiary zewnętrzne [mm]			Wymiary wewnętrzne [mm]			Waga [kg]	Pojemność [l]
	W	S	G	W	S	G		
MLB 150S/6 PREMIUM	1450	400	400	1405	375	280	135	148
MLB 150D/6 PREMIUM	1450	600	400	1405	575	290	155	234
MLB 150S/10 PREMIUM	1450	600	400	1405	575	290	155	234
MLB 150D/6+4 PREMIUM	1450	800	400	1405	775	290	185	316
MLB 150S/14 PREMIUM	1450	800	400	1405	775	290	185	316

## poziom ochrony antywłamaniowej

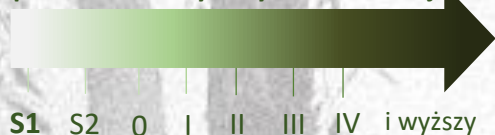

## dostępne kolory:



powłoka lakiernicza o wysokim połysku, dowolny kolor z palety RAL



# SEJFY NA BROŃ DŁUGĄ MLB

w klasie bezpieczeństwa S1

Linia LUX sejfów na broń MLB to wyjątkowa propozycja, którą każdorazowo dostosowujemy do indywidualnych potrzeb każdego Klienta. Została wyposażona w przeszklone kuloodporne drzwi, antywłamaniową szybę oraz skarbczyki dodatkowo zamykane na klucz. Szafy na broń w linii LUX oferowane są w dwóch wariantach - z powłoką lakierniczą o wysokim połysku lub powłoką o strukturze drewna. Wnętrze sejfów wyłożone jest ekskluzywną flokowaną tkaniną.

- specjalny system progów antywłamaniowych, który **stukrotnie zwiększa ochronę** przed atakiem łomem i kradzieżą broni
- mocna jednopłaszczowa konstrukcja korpusu i drzwi
- **solidny system ryglujący**
- grubość korpusu 3 mm, grubość drzwi 64 mm
- przeszklone drzwi z szybą kuloodporną oraz antywłamaniową
- skarbczyki dodatkowo zamykane na klucz w wybranych modelach
- Certyfikat Instytutu Mechaniki Precyzyjnej w klasie bezpieczeństwa S1
- zgodność z normą PN-EN 14450 w klasie bezpieczeństwa S1
- spełnia wymogi:
  - Rozporządzenia MSWiA z dnia 11.12.2013 r. w zakresie przechowywania broni i amunicji
  - Rozporządzenia MSWiA z dnia 26.08.2014 r. dot. przechowywania broni i amunicji
- **produkt oferowany w dwóch wariantach: powłoka lakiernicza o wysokim połysku lub powłoka o strukturze drewna**
- **możliwość dostosowania produktu do indywidualnych potrzeb każdego Klienta**
- przeszklone drzwi z szybą kuloodporną i antywłamaniową oraz ekskluzywną zabudową wewnątrz: tkanina flokowana wewnątrz
- możliwość ubezpieczenia sejfów do wartości 50 000 zł



Model	Wymiary zewnętrzne [mm]			Wymiary wewnętrzne [mm]			Waga [kg]	Pojemność [l]
	W	S	G	W	S	G		
MLB LUX	1825	840	480	1335	745	300	330	298

poziom ochrony antywłamaniowej

S1 S2 0 I II III IV i wyższy

dostępne kolory:



powłoka lakiernicza o wysokim połysku, dowolny kolor z palety RAL

MLB LUX





# SZUFLADY NA BROŃ DŁUGĄ MLB

w klasie bezpieczeństwa S1

Jest to alternatywa dla osób, które nie mają miejsca na klasyczny sejf na broń długą. Nasza szuflada może być zamontowana pod łóżkiem lub w szafie. Jest to bardzo praktyczne i dyskretne rozwiązanie. Szuflady dostępne są w dwóch rozmiarach: 80 i 135 cm szerokości i można w nich zmieścić dwie sztuki broni długiej.

- mocna jednopłaszczowa konstrukcja
- specjalny system progów antywłamaniowych, który **stukrotnie zwiększa ochronę** przed atakiem łomem i kradzieżą broni
- grubość korpusu 3 mm, grubość drzwi 60 mm
- Certyfikat Instytutu Mechaniki Precyzyjnej w klasie bezpieczeństwa S1
- zgodność z normą PN-EN 14450 w klasie bezpieczeństwa S1
- spełnia wymogi:
  - Rozporządzenia MSWiA z dnia 11.12.2013 r. w zakresie przechowywania broni i amunicji
  - Rozporządzenia MSWiA z dnia 26.08.2014 r. dot. przechowywania broni i amunicji
- zamek kluczowy klasy A
- możliwość ubezpieczenia szuflady do wartości 50 000 zł

Model	Wymiary zewnętrzne [mm]			Wymiary wewnętrzne [mm]			Waga [kg]	Pojemność [l]
	W	S	G	W	S	G		
szuflada MLB 80	160	800	500	95	690	390	50	26
szuflada MLB 135	160	1350	500	95	1240	390	77	46

dostępne kolory:

jasny  
szary  
RAL 7035

ciemno-  
zielony  
RAL 6007



# SEJFY NA BROŃ DŁUGĄ SLB

w I klasie bezpieczeństwa

**Gdy broni jest więcej lub ryzyko dostępu do niej jest podwyższone, rekomendujemy zakup sejfów o wzmocnionej konstrukcji, który zabezpieczy broń i amunicję. Sejf na broń długą SLB dzięki swojej klasie zapewnia najwyższy poziom bezpieczeństwa i właściwe zabezpieczenie przechowywania broni.**

- mocniejsza wielopłaszczowa konstrukcja korpusu i drzwi
- grubości korpusu 45-50 mm, grubość drzwi 86 mm
- opatentowana rama antywłamaniowa, która usztywnia całą konstrukcję i uniemożliwia swobodną pracę łomem
- w zależności od modelu dostępne są odpowiednio skonfigurowane uchwyty na broń, uchwyty na wyciory, półki
- możliwość demontażu przegrody oraz regulowania wysokości uchwytów na broń
- posiada certyfikat do przechowywania wartości pod nadzorem zgodnie z normą europejską PN-EN 1143-1:2012, I klasa bezpieczeństwa
- spełnia wymogi Rozporządzenia MSWiA z dnia 26.08.2014 r. w sprawie przechowywania, noszenia oraz ewidencjonowania broni i amunicji
- zamek kluczowy klasy A
- możliwość ubezpieczenia sejfów do wartości 500 000 zł



Model	Wymiary zewnętrzne [mm]			Wymiary wewnętrzne [mm]			Waga [kg]	Pojemność [l]
	W	S	G	W	S	G		
SLB 150/3+3	1500	490	460	1400	390	300	225	164
SLB 150C/3+3	1500	490	460	1400	390	300	225	164
SLB 150P/2+2	1500	600	460	1400	500	300	225	210
SLB 150/5+5	1500	700	460	1400	600	300	285	252
SLB 150C/5+5	1500	700	460	1400	600	300	285	252
SLB 150P/3+3	1500	700	460	1400	600	300	285	252
SLB 150/7+7	1500	900	460	1400	800	300	340	336
SLB 150C/7+7	1500	900	460	1400	800	300	340	336
SLB 150P/4+4	1500	900	460	1400	800	300	340	336

poziom ochrony antywłamaniowej



dostępne kolory:

jasny szary  
RAL 7035

ciemno-zielony  
RAL 6007

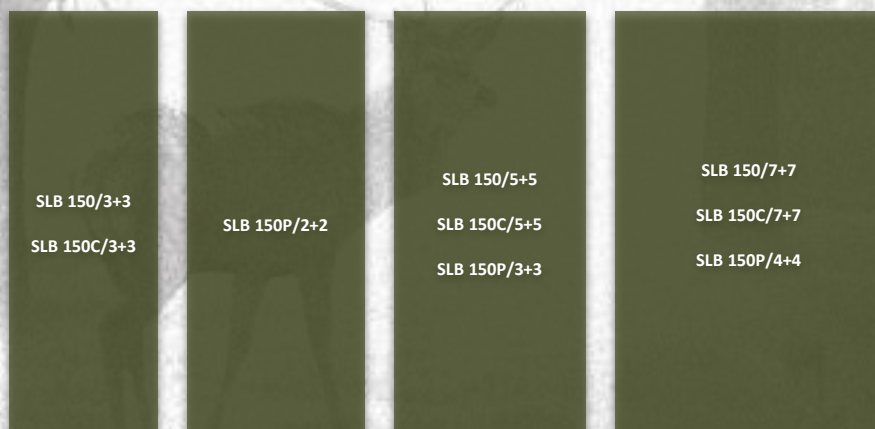



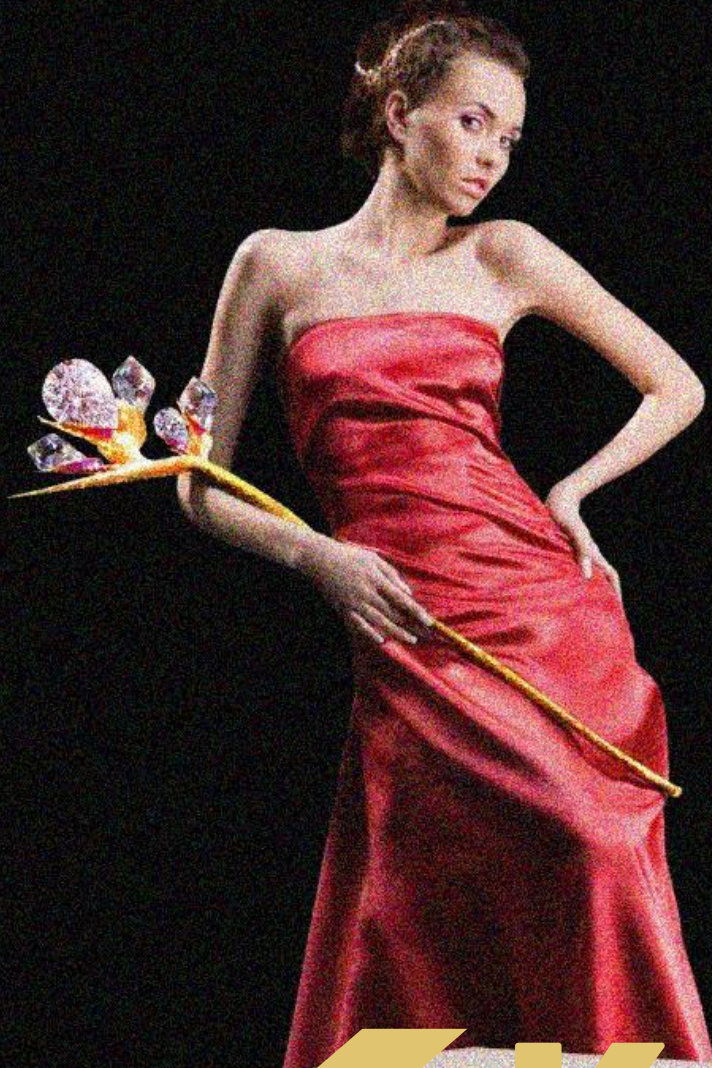

**← KASY**

**PANCERNE**



# KASY PANCERNE KP

w II, V, VI, VIII klasie bezpieczeństwa

Kasy pancerne zapewniają najwyższy poziom zabezpieczenia antywłamaniowego maksymalnie chroniąc Twoją gotówkę, papiery wartościowe, dokumenty i inne wartościowe przedmioty. Nasza podstawowa KP to idealny kompromis pomiędzy wysoką jakością i przystępną ceną, z pewnością sprawdzi się w Twojej firmie lub biurze.

- wielowarstwowa konstrukcja stalowa korpusu i drzwi wraz ze specjalnym wypełnieniem od V klasy bezpieczeństwa
- rozbudowany system ryglowy w postaci rygli poziomych oraz rygla stałego, dodatkowy rygiel pionowy dostępny w II klasie bezpieczeństwa
- grubości korpusu 55 mm, grubość drzwi 80 mm
- **kąt otwarcia drzwi 200°**
- Certyfikat Instytutu Mechaniki Precyzyjnej w II, V, VI, VIII klasie bezpieczeństwa
- atestowane zamki:
  - kluczowy klasy A (modele w II klasie bezpieczeństwa)
  - kluczowy klasy B i szyfrowy klasy B (modele w V klasie bezpieczeństwa)
  - kluczowy klasy C i szyfrowy klasy C (modele w VI i VIII klasie bezpieczeństwa)
- możliwość ubezpieczenia sejfów do wartości:
  - 750 000 zł w klasie II
  - 4 000 000 zł w klasie V
  - 6 000 000 zł w klasie VI
  - 10 000 000 zł w klasie VIII



Model	Wymiary zewnętrzne [mm]			Wymiary wewnętrzne [mm]			Waga [kg]	Pojemność [l]
	W	S	G	W	S	G		
KP II 67	670	500	495	560	390	360	100	79
KP II 100	1000	500	495	890	390	360	130	125
KP II 120	1200	500	495	1090	390	360	153	153
KP II 150	1500	500	495	1390	390	360	193	195

poziom ochrony antywłamaniowej

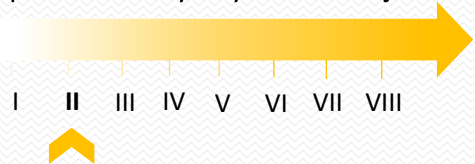

dostępne kolory:

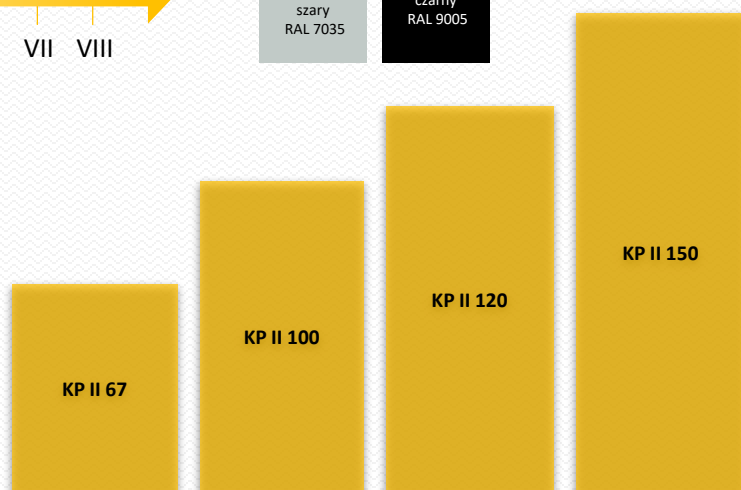



Model	Wymiary zewnętrzne [mm]			Wymiary wewnętrzne [mm]			Waga [kg]	Pojemność [l]
	W	S	G	W	S	G		
KP V 67	670	680	685	460	500	400	607	92
KP V 100	1000	680	685	790	500	400	785	158
KP V 120	1200	680	685	990	500	400	985	198
KP V 150	1500	680	685	1290	500	400	1195	258

### poziom ochrony antywłamaniowej



#### dostępne kolory:

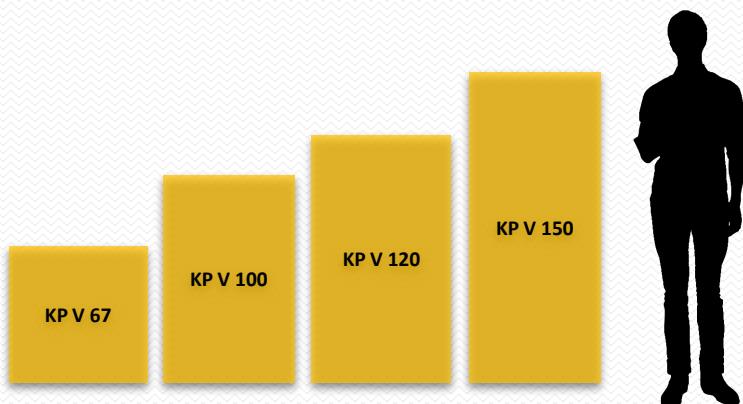
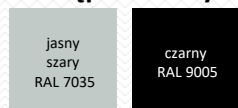

Model	Wymiary zewnętrzne [mm]			Wymiary wewnętrzne [mm]			Waga [kg]	Pojemność [l]
	W	S	G	W	S	G		
KP VI 67	670	680	685	460	500	400	660	92
KP VI 100	1000	680	685	790	500	400	830	158
KP VI 120	1200	680	685	990	500	400	1047	198
KP VI 150	1500	680	685	1290	500	400	1267	258
KPP VI 120	1200	800	775	990	640	490	1240	310
KPP VI 150	1500	800	775	1290	640	490	1450	405
KPP VI 180	1800	800	775	1690	640	490	1625	530

### poziom ochrony antywłamaniowej



Model	Wymiary zewnętrzne [mm]			Wymiary wewnętrzne [mm]			Waga [kg]	Pojemność [l]
	W	S	G	W	S	G		
KP VIII 120	1200	780	765	960	530	460	1420	234
KP VIII 150	1500	780	765	1260	530	460	1700	307
KP VIII 180	1800	780	765	1560	530	460	1950	380

### poziom ochrony antywłamaniowej

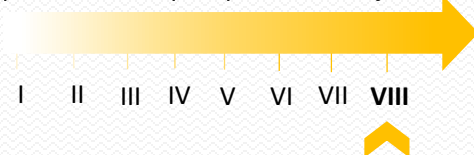

#### dostępne kolory:



# KASY PANCERNE KP PRO

w II, III, IV klasie bezpieczeństwa

LINIA STANDARD

Kasa pancerna KP PRO dzięki zastosowaniu specjalnego kompozytu wypełniającego ściany jest lżejsza w porównaniu z innymi kasami o analogicznych wymiarach, a dodatkowo posiada szereg sprawdzonych rozwiązań antywłamaniowych, które zapewniają bezpieczeństwo najwyższej jakości.

- opatentowana specjalna konstrukcja, która skutecznie uniemożliwia włamanie do sejfów przy użyciu szlifarki
- czterostronny system ryglujący drzwi (rygle poziome, pionowe i rygiel stały o średnicy 30 mm)
- zabezpieczenie rygli przed przewierceniem
- dotychczasowa ochrona rygli i zamka
- system progów przeciwogniowych
- grubość korpusu 80 mm, grubość drzwi 143 mm
- kąt otwarcia drzwi 200°
- Certyfikat Instytutu Mechaniki Precyzyjnej w II, III, IV klasie bezpieczeństwa
- atestowane zamki:
  - modele w II klasie bezpieczeństwa - zamek kluczowy klasy A
  - modele w III klasie bezpieczeństwa - zamek kluczowy klasy B
  - modele w IV klasie bezpieczeństwa - zamek kluczowy klasy B i zamek szyfrowy klasy B
- możliwość ubezpieczenia sejfów do wartości:
  - 750 000 zł w II klasie bezpieczeństwa
  - 1 500 000 zł w III klasie bezpieczeństwa
  - 2 500 000 zł w IV klasie bezpieczeństwa



poziom ochrony antywłamaniowej



dostępne kolory:

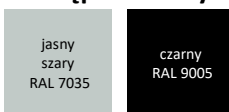

kąt otwarcia drzwi 200°

Model	Wymiary zewnętrzne [mm]			Wymiary wewnętrzne [mm]			Waga [kg]	Pojemność [l]
	W	S	G	W	S	G		
KP PRO II 45 STANDARD	450	580	570	290	420	340	155	41
KP PRO II 62 STANDARD	620	580	570	460	420	340	196	66
KP PRO II 85 STANDARD	850	580	570	690	420	340	255	99
KP PRO II 100 STANDARD	1000	580	570	840	420	340	290	120
KP PRO II 120 STANDARD	1200	580	570	1040	420	340	340	149
KP PRO II 150 STANDARD	1500	580	570	1340	420	340	420	191
KP PRO II 180 STANDARD	1800	580	570	1640	420	340	500	234

Model	Wymiary zewnętrzne [mm]			Wymiary wewnętrzne [mm]			Waga [kg]	Pojemność [l]
	W	S	G	W	S	G		
KP PRO III 62 STANDARD	620	580	570	460	420	330	290	64
KP PRO III 85 STANDARD	850	580	570	690	420	330	370	96
KP PRO III 100 STANDARD	1000	580	570	840	420	330	420	116
KP PRO III 120 STANDARD	1200	580	570	1040	420	330	490	144
KP PRO III 150 STANDARD	1500	580	570	1340	420	330	600	186
KP PRO III 180 STANDARD	1800	580	570	1640	420	330	710	227

Model	Wymiary zewnętrzne [mm]			Wymiary wewnętrzne [mm]			Waga [kg]	Pojemność [l]
	W	S	G	W	S	G		
KP PRO IV 62 STANDARD	620	580	570	460	420	330	300	64
KP PRO IV 85 STANDARD	850	580	570	690	420	330	380	96
KP PRO IV 100 STANDARD	1000	580	570	840	420	330	435	116
KP PRO IV 120 STANDARD	1200	580	570	1040	420	330	520	144
KP PRO IV 150 STANDARD	1500	580	570	1340	420	330	660	186
KP PRO IV 180 STANDARD	1800	580	570	1640	420	330	810	227



# KASY PANCERNE KP PRO

w II, III, IV klasie bezpieczeństwa

LINIA STRONG

Kasa pancerna KP PRO w wersji STRONG została wzbogacona o pakiet stylizacyjny w postaci szyldu ozdobnego z blachy nierdzewnej szlifowanej oraz zamek elektroniczny Combogard.

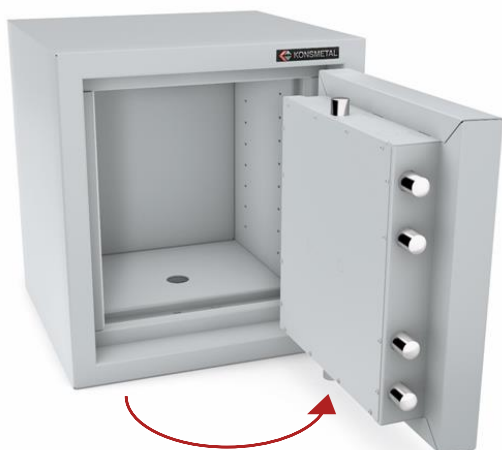

kąt otwarcia drzwi 200°

dostępne kolory:

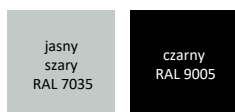

poziom ochrony antywłamaniowej

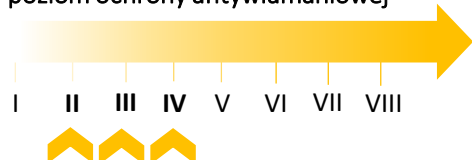

- opatentowana specjalna konstrukcja, która skutecznie uniemożliwia włamanie do sejfów przy użyciu szlifierki
- czterostronny system ryglujący drzwi (rygle poziome, pionowe i rygiel stały o średnicy 30 mm)
- zabezpieczenie rygli przed przewierceniem
- dodatkowa ochrona rygli i zamka
- system progów przeciwogniowych
- grubości korpusu 80 mm, grubość drzwi 143 mm
- kąt otwarcia drzwi 200°
- Certyfikat Instytutu Mechaniki Precyzyjnej w II, III, IV klasie bezpieczeństwa
- atestowane zamki:
  - modele w II i III klasie bezpieczeństwa – zamek elektroniczny Combogard
  - modele w IV klasie bezpieczeństwa – zamek elektroniczny Combogard oraz zamek kluczowy klasy B
- pakiet stylizacyjny zewnętrzny w postaci szyldu ozdobnego z blachy nierdzewnej szlifowanej
- możliwość ubezpieczenia sejfów do wartości:
  - 750 000 zł w II klasie bezpieczeństwa
  - 1 500 000 zł w III klasie bezpieczeństwa
  - 2 500 000 zł w IV klasie bezpieczeństwa

Model	Wymiary zewnętrzne [mm]			Wymiary wewnętrzne [mm]			Waga [kg]	Pojemność [l]
	W	S	G	W	S	G		
KP PRO II 45 STRONG	450	580	570	290	420	340	155	41
KP PRO II 62 STRONG	620	580	570	460	420	340	196	66
KP PRO II 85 STRONG	850	580	570	690	420	340	255	99
KP PRO II 100 STRONG	1000	580	570	840	420	340	290	120
KP PRO II 120 STRONG	1200	580	570	1040	420	340	340	149
KP PRO II 150 STRONG	1500	580	570	1340	420	340	420	191
KP PRO II 180 STRONG	1800	580	570	1640	420	340	500	234

Model	Wymiary zewnętrzne [mm]			Wymiary wewnętrzne [mm]			Waga [kg]	Pojemność [l]
	W	S	G	W	S	G		
KP PRO III 62 STRONG	620	580	570	460	420	330	290	64
KP PRO III 85 STRONG	850	580	570	690	420	330	370	96
KP PRO III 100 STRONG	1000	580	570	840	420	330	420	116
KP PRO III 120 STRONG	1200	580	570	1040	420	330	490	144
KP PRO III 150 STRONG	1500	580	570	1340	420	330	600	186
KP PRO III 180 STRONG	1800	580	570	1640	420	330	710	227

Model	Wymiary zewnętrzne [mm]			Wymiary wewnętrzne [mm]			Waga [kg]	Pojemność [l]
	W	S	G	W	S	G		
KP PRO IV 62 STRONG	620	580	570	460	420	330	300	64
KP PRO IV 85 STRONG	850	580	570	690	420	330	380	96
KP PRO IV 100 STRONG	1000	580	570	840	420	330	435	116
KP PRO IV 120 STRONG	1200	580	570	1040	420	330	520	144
KP PRO IV 150 STRONG	1500	580	570	1340	420	330	660	186
KP PRO IV 180 STRONG	1800	580	570	1640	420	330	810	227

# KASY PANCERNE KP PRO

w II, III, IV klasie bezpieczeństwa

Kasy pancerne KP PRO w wersji PREMIUM to niezwykle elegancka propozycja firmy Konsmetal. Dzięki wykończeniu wnętrza miękką tkaniną flokowaną, trójramiennej klamce i ozdobnemu szyldowi w kolorze chrom lub gold oraz powłoce lakierniczej o wysokim połysku kasa KP PRO nabiera wyjątkowego charakteru. Kasy te wyposażone zostały w zamki elektroniczne Wittkopp Primor.

- opatentowana specjalna konstrukcja, która skutecznie uniemożliwia włamanie do sejfów przy użyciu szlifierki
- czterostronny system ryglujący drzwi (rygle poziome, pionowe i rygiel stały o średnicy 30 mm)
- zabezpieczenie rygli przed przewierceniem
- dodatkowa ochrona rygli i zamka
- system progów przeciwogniowych
- grubości korpusu 80 mm, grubość drzwi 143 mm
- kąt otwarcia drzwi 200°
- Certyfikat Instytutu Mechaniki Precyzyjnej w II, III, IV klasie bezpieczeństwa
- atestowane zamki:
  - modele w II i III klasie bezpieczeństwa – zamek elektroniczny klasy B
  - modele w IV klasie bezpieczeństwa – zamek elektroniczny klasy B oraz zamek kluczowy klasy B
- powłoka lakiernicza o wysokim połysku
- pakiet stylizacyjny: wnętrze sejfów wykończone miękką tkaniną flokowaną, trójramienna klamka w kolorze chrom/gold oraz szyld ozdobny w kolorze chrom/gold
- możliwość ubezpieczenia sejfów do wartości:
  - 750 000 zł w II klasie bezpieczeństwa
  - 1 500 000 zł w III klasie bezpieczeństwa
  - 2 500 000 zł w IV klasie bezpieczeństwa



powłoka lakiernicza o wysokim połysku, dowolny kolor z palety RAL

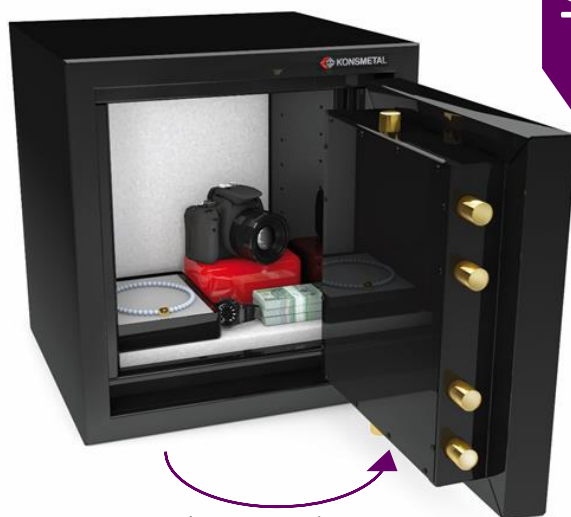

kąt otwarcia drzwi 200°

poziom ochrony antywłamaniowej



Model	Wymiary zewnętrzne [mm]			Wymiary wewnętrzne [mm]			Waga [kg]	Pojemność [l]
	W	S	G	W	S	G		
KP PRO II 45 PREMIUM	450	580	570	290	420	340	155	41
KP PRO II 62 PREMIUM	620	580	570	460	420	340	196	66
KP PRO II 85 PREMIUM	850	580	570	690	420	340	255	99
KP PRO II 100 PREMIUM	1000	580	570	840	420	340	290	120
KP PRO II 120 PREMIUM	1200	580	570	1040	420	340	340	149
KP PRO II 150 PREMIUM	1500	580	570	1340	420	340	420	191
KP PRO II 180 PREMIUM	1800	580	570	1640	420	340	500	234

Model	Wymiary zewnętrzne [mm]			Wymiary wewnętrzne [mm]			Waga [kg]	Pojemność [l]
	W	S	G	W	S	G		
KP PRO III 62 PREMIUM	620	580	570	460	420	330	290	64
KP PRO III 85 PREMIUM	850	580	570	690	420	330	370	96
KP PRO III 100 PREMIUM	1000	580	570	840	420	330	420	116
KP PRO III 120 PREMIUM	1200	580	570	1040	420	330	490	144
KP PRO III 150 PREMIUM	1500	580	570	1340	420	330	600	186
KP PRO III 180 PREMIUM	1800	580	570	1640	420	330	710	227

Model	Wymiary zewnętrzne [mm]			Wymiary wewnętrzne [mm]			Waga [kg]	Pojemność [l]
	W	S	G	W	S	G		
KP PRO IV 62 PREMIUM	620	580	570	460	420	330	300	64
KP PRO IV 85 PREMIUM	850	580	570	690	420	330	380	96
KP PRO IV 100 PREMIUM	1000	580	570	840	420	330	435	116
KP PRO IV 120 PREMIUM	1200	580	570	1040	420	330	520	144
KP PRO IV 150 PREMIUM	1500	580	570	1340	420	330	660	186
KP PRO IV 180 PREMIUM	1800	580	570	1640	420	330	810	227



# KASY PANCERNE KP PRO

w II, III, IV klasie bezpieczeństwa

LINIA LUX

Linia LUX naszych kas pancernych KP PRO w II, III i IV klasie bezpieczeństwa to wyjątkowa oferta nie tylko pod względem wizualnym, ale i bezpieczeństwa. Wnętrze wykończone zostało miękką tkaniną flokowaną, zastosowany został wysokiej jakości wkład meblowy z szufladami, rotomatami oraz podświetleniem LED. Trójramienna klamka i ozdobny szyld w kolorze chrom lub gold oraz powłoka lakiernicza o wysokim połysku w dowolnym kolorze z palety RAL dopełniają całości. Kasy te wyposażone zostały w zamki elektroniczne Wittkopp Primor.

- opatentowana specjalna konstrukcja, która skutecznie uniemożliwia włamanie do sejfów przy użyciu szlifierki
- czterostronny system ryglujący drzwi (rygle poziome, pionowe i rygiel stały o średnicy 30 mm)
- zabezpieczenie rygli przed przewierceniem
- dodatkowa ochrona rygli i zamka
- system progów przeciwogniowych
- grubości korpusu 80 mm, grubość drzwi 143 mm
- kąt otwarcia drzwi 200°
- Certyfikat Instytutu Mechaniki Precyzyjnej w II, III, IV klasie bezpieczeństwa
- atestowane zamki:
  - modele w II i III klasie bezpieczeństwa – zamek elektroniczny klasy B
  - modele w IV klasie bezpieczeństwa – zamek elektroniczny klasy B oraz zamek kluczowy klasy B
- powłoka lakiernicza o wysokim połysku
- pakiet stylizacyjny: wnętrze sejfów wykończone miękką tkaniną flokowaną, trójramienna klamka w kolorze chrom/gold oraz szyld ozdobny w kolorze chrom/gold, wysokiej jakości wkład meblowy z szufladami, rotomatami oraz podświetleniem LED
- możliwość ubezpieczenia sejfów do wartości:
  - 750 000 zł w II klasie bezpieczeństwa
  - 1 500 000 zł w III klasie bezpieczeństwa
  - 2 500 000 zł w IV klasie bezpieczeństwa

## dostępne kolory:



powłoka lakiernicza o wysokim połysku, dowolny kolor z palety RAL

## poziom ochrony antywłamaniowej

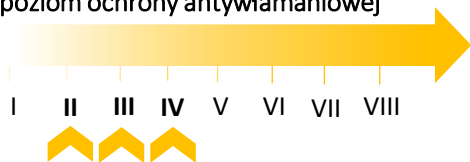

kąt otwarcia drzwi 200°

# KASY PANCERNE KP PRO

w II, III, IV klasie bezpieczeństwa

Model	Wymiary zewnętrzne [mm]			Wymiary wewnętrzne [mm]			Waga [kg]	Pojemność [l]
	W	S	G	W	S	G		
KP PRO II 45 LUX	450	580	570	290	420	340	155	41
KP PRO II 62 LUX	620	580	570	460	420	340	196	66
KP PRO II 85 LUX	850	580	570	690	420	340	255	99
KP PRO II 100 LUX	1000	580	570	840	420	340	290	120
KP PRO II 120 LUX	1200	580	570	1040	420	340	340	149
KP PRO II 150 LUX	1500	580	570	1340	420	340	420	191
KP PRO II 180 LUX	1800	580	570	1640	420	340	500	234

Model	Wymiary zewnętrzne [mm]			Wymiary wewnętrzne [mm]			Waga [kg]	Pojemność [l]
	W	S	G	W	S	G		
KP PRO III 62 LUX	620	580	570	460	420	330	290	64
KP PRO III 85 LUX	850	580	570	690	420	330	370	96
KP PRO III 100 LUX	1000	580	570	840	420	330	420	116
KP PRO III 120 LUX	1200	580	570	1040	420	330	490	144
KP PRO III 150 LUX	1500	580	570	1340	420	330	600	186
KP PRO III 180 LUX	1800	580	570	1640	420	330	710	227

Model	Wymiary zewnętrzne [mm]			Wymiary wewnętrzne [mm]			Waga [kg]	Pojemność [l]
	W	S	G	W	S	G		
KP PRO IV 62 LUX	620	580	570	460	420	330	300	64
KP PRO IV 85 LUX	850	580	570	690	420	330	380	96
KP PRO IV 100 LUX	1000	580	570	840	420	330	435	116
KP PRO IV 120 LUX	1200	580	570	1040	420	330	520	144
KP PRO IV 150 LUX	1500	580	570	1340	420	330	660	186
KP PRO IV 180 LUX	1800	580	570	1640	420	330	810	227





# KASY PANCERNE KP ECB-S

w II, III klasie bezpieczeństwa



ECB-S to najważniejsza międzynarodowa jednostka certyfikująca produkty z branży zabezpieczeń. Certyfikaty ECB-S to potwierdzenie najwyższych standardów ochrony i spełnienie wytycznych odpowiednich norm europejskich.

progi przeciwogniowe



pośredni system blokujący chroniący zamek podczas ataku na rygle



kąt otwarcia drzwi 200°

rozbudowany system ryglujący – rygle poziome, pionowe i rygiel stały

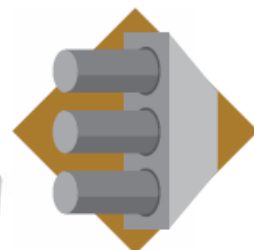

najwyższe standardy bezpieczeństwa – ochrona zamka przed atakiem termicznym oraz przed przewierceniem

poziom ochrony antywłamaniowej

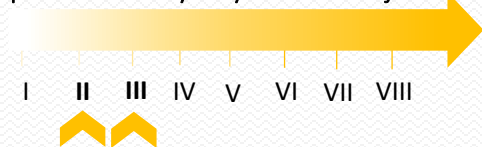

KP ECB-S 45  
II  
STANDARD  
STRONG  
PREMIUM  
LUX

KP ECB-S 62  
II, III  
STANDARD  
STRONG  
PREMIUM  
LUX

KP ECB-S 85  
II, III  
STANDARD  
STRONG  
PREMIUM  
LUX

KP ECB-S 100  
II, III  
STANDARD  
STRONG  
PREMIUM  
LUX

KP ECB-S 120  
II, III  
STANDARD  
STRONG  
PREMIUM  
LUX

KP ECB-S 150  
II, III  
STANDARD  
STRONG  
PREMIUM  
LUX

KP ECB-S 180  
II, III  
STANDARD  
STRONG  
PREMIUM  
LUX



# KASY PANCERNE KP ECB-S

w II, III klasie bezpieczeństwa

LINIA STANDARD

**Kasa pancerna KP-ECB-S to mercedes wśród sejfów. To najwyższa jakość, najskuteczniejsze technologie oraz maksymalny poziom bezpieczeństwa i ochrony. Jej najwyższą jakość potwierdziło Europejskie Stowarzyszenie Systemów Bezpieczeństwa nadając jej certyfikat ECB-S.**

- opatentowana konstrukcja korpusu i drzwi z najwyższej jakości stali i unikalnego wypełnienia
- rozbudowany system ryglujący zabezpieczający drzwi przed otwarciem, nawet po wyłamaniu zawiasów
- podwójny system zabezpieczający zamek przed przewierceniem bądź wypaleniem
- **system progów przeciwogniowych „Z”, które chronią przed dostępem wysokiej temperatury do wnętrza**
- grubość korpusu 80 mm, grubość drzwi 150 mm
- kąt otwarcia drzwi 200o
- Certyfikat Instytutu Mechaniki Precyzyjnej w II, III klasie bezpieczeństwa oraz Certyfikat ECB-S
- zgodność z normą europejską EN 1143-1
- spełnia wymogi Rozporządzenia MSWiA z dnia 26.08.2014 r. w sprawie przechowywania, noszenia oraz ewidencjonowania broni i amunicji
- zamek:
  - kluczowy klasy A w II klasie bezpieczeństwa
  - kluczowy klasy B w III klasie bezpieczeństwa
- możliwość ubezpieczenia sejfów do wartości
  - do 750 000 zł w II klasie bezpieczeństwa
  - do 1 500 000 zł w III klasie bezpieczeństwa



kąt otwarcia drzwi 200°

**dostępne kolory:**

jasny szary  
RAL 7035

czarny  
RAL 9005

Model	Wymiary zewnętrzne [mm]			Wymiary wewnętrzne [mm]			Waga [kg]	Pojemność [l]
	W	S	G	W	S	G		
KP ECB-S II 45 STANDARD	450	580	570	290	420	330	158	40
KP ECB-S II 62 STANDARD	620	580	570	460	420	330	195	64
KP ECB-S II 85 STANDARD	850	580	570	690	420	330	250	96
KP ECB-S II 100 STANDARD	1000	580	570	840	420	330	285	116
KP ECB-S II 120 STANDARD	1200	580	570	1040	420	330	333	144
KP ECB-S II 150 STANDARD	1500	580	570	1340	420	330	410	186
KP ECB-S II 180 STANDARD	1800	580	570	1640	420	330	490	227

Model	Wymiary zewnętrzne [mm]			Wymiary wewnętrzne [mm]			Waga [kg]	Pojemność [l]
	W	S	G	W	S	G		
KP ECB-S 62 III STANDARD	620	580	570	460	420	330	305	64
KP ECB-S III 85 STANDARD	850	580	570	690	420	330	395	96
KP ECB-S III 100 STANDARD	1000	580	570	840	420	330	455	116
KP ECB-S III 120 STANDARD	1200	580	570	1040	420	330	535	144
KP ECB-S III 150 STANDARD	1500	580	570	1340	420	330	655	186
KP ECB-S III 180 STANDARD	1800	580	570	1640	420	330	775	227



# KASY PANCERNE KP ECB-S

w II, III klasie bezpieczeństwa

LINIA STRONG

Kasy KP ECB-S w II i III klasie bezpieczeństwa dostępne są również w linii STRONG, którą od linii STANDARD wyróżnia pakiet stylizacyjny zewnętrzny w postaci szyldu ozdobnego z blachy nierdzewnej szlifowanej oraz zamek elektroniczny Combogard.

- opatentowana konstrukcja korpusu i drzwi z najwyższej jakości stali i unikalnego wypełnienia
- rozbudowany system ryglujący zabezpieczający drzwi przed otwarciem, nawet po wyłamaniu zawiasów
- podwójny system zabezpieczający zamek przed przewierceniem bądź wypaleniem
- **system progów przeciwogniowych „Z”, które chronią przed dostępem wysokiej temperatury do wnętrza**
- grubość korpusu 80 mm, grubość drzwi 150 mm
- kąt otwarcia drzwi 200o
- Certyfikat Instytutu Mechaniki Precyzyjnej w II, III klasie bezpieczeństwa oraz Certyfikat ECB-S
- zgodność z normą europejską EN 1143-1
- spełnia wymogi Rozporządzenia MSWiA z dnia 26.08.2014 r. w sprawie przechowywania, noszenia oraz ewidencjonowania broni i amunicji
- **zamek elektroniczny Combogard**
- **pakiet stylizacyjny zewnętrzny w postaci szyldu ozdobnego z blachy nierdzewnej szlifowanej**
- możliwość ubezpieczenia sejfów do wartości
  - do 750 000 zł w II klasie bezpieczeństwa
  - do 1 500 000 zł w III klasie bezpieczeństwa



dostępne kolory:

jasny szary  
RAL 7035

czarny  
RAL 9005

Model	Wymiary zewnętrzne [mm]			Wymiary wewnętrzne [mm]			Waga [kg]	Pojemność [l]
	W	S	G	W	S	G		
KP ECB-S II 45 STRONG	450	580	570	290	420	330	158	40
KP ECB-S II 62 STRONG	620	580	570	460	420	330	195	64
KP ECB-S II 85 STRONG	850	580	570	690	420	330	250	96
KP ECB-S II 100 STRONG	1000	580	570	840	420	330	285	116
KP ECB-S II 120 STRONG	1200	580	570	1040	420	330	333	144
KP ECB-S II 150 STRONG	1500	580	570	1340	420	330	410	186
KP ECB-S II 180 STRONG	1800	580	570	1640	420	330	490	227

Model	Wymiary zewnętrzne [mm]			Wymiary wewnętrzne [mm]			Waga [kg]	Pojemność [l]
	W	S	G	W	S	G		
KP ECB-S III 62 STRONG	620	580	570	460	420	330	305	64
KP ECB-S III 85 STRONG	850	580	570	690	420	330	395	96
KP ECB-S III 100 STRONG	1000	580	570	840	420	330	455	116
KP ECB-S III 120 STRONG	1200	580	570	1040	420	330	535	144
KP ECB-S III 150 STRONG	1500	580	570	1340	420	330	655	186
KP ECB-S III 180 STRONG	1800	580	570	1640	420	330	775	227

# KASY PANCERNE KP ECB-S

w II, III klasie bezpieczeństwa

LINIA PREMIUM

Linia PREMIUM kas pancernych z certyfikatem ECB-S została wzbogacona o pakiet stylizacyjny, na który składają się: wnętrze sejfów wykończone miękką tkaniną flokowaną, trójramienna klamka oraz szyld ozdobny w kolorze chrom/gold. Zastosowano powłokę lakierniczą o wysokim połysku, która dostępna jest we wszystkich kolorach z palety RAL. Linia PREMIUM dostępna jest z zamkiem elektronicznym marki Wittkopp Primor.

- opatentowana konstrukcja korpusu i drzwi z najwyższej jakości stali i unikalnego wypełnienia
- rozbudowany system ryglujący zabezpieczający drzwi przed otwarciem, nawet po wyłamaniu zawiasów
- podwójny system zabezpieczający zamek przed przewierceniem bądź wypaleniem
- system progów przeciwogniowych „Z”, które chronią przed dostępem wysokiej temperatury do wnętrza
- grubość korpusu 80 mm, grubość drzwi 150 mm
- kąt otwarcia drzwi 200°
- Certyfikat Instytutu Mechaniki Precyzyjnej w II, III klasie bezpieczeństwa oraz Certyfikat ECB-S
- zgodność z normą europejską EN 1143-1
- spełnia wymogi Rozporządzenia MSWiA z dnia 26.08.2014 r. w sprawie przechowywania, noszenia oraz ewidencjonowania broni i amunicji
- zamek elektroniczny klasy B
- powłoka lakiernicza o wysokim połysku
- pakiet stylizacyjny: wnętrze sejfów wykończone miękką tkaniną flokowaną, trójramienna klamka w kolorze chrom/gold oraz szyld ozdobny w kolorze chrom/gold
- możliwość ubezpieczenia sejfów do wartości
  - do 750 000 zł w II klasie bezpieczeństwa
  - do 1 500 000 zł w III klasie bezpieczeństwa



kąt otwarcia drzwi 200°

dostępne kolory:



powłoka lakiernicza o wysokim połysku, dowolny kolor z palety RAL

Model	Wymiary zewnętrzne [mm]			Wymiary wewnętrzne [mm]			Waga [kg]	Pojemność [l]
	W	S	G	W	S	G		
KP ECB-S II 45 PREMIUM	450	580	570	290	420	330	158	40
KP ECB-S II 62 PREMIUM	620	580	570	460	420	330	195	64
KP ECB-S II 85 PREMIUM	850	580	570	690	420	330	250	96
KP ECB-S II 100 PREMIUM	1000	580	570	840	420	330	285	116
KP ECB-S II 120 PREMIUM	1200	580	570	1040	420	330	333	144
KP ECB-S II 150 PREMIUM	1500	580	570	1340	420	330	410	186
KP ECB-S II 180 PREMIUM	1800	580	570	1640	420	330	490	227

Model	Wymiary zewnętrzne [mm]			Wymiary wewnętrzne [mm]			Waga [kg]	Pojemność [l]
	W	S	G	W	S	G		
KP ECB-S III 62 PREMIUM	620	580	570	460	420	330	305	64
KP ECB-S III 85 PREMIUM	850	580	570	690	420	330	395	96
KP ECB-S III 100 PREMIUM	1000	580	570	840	420	330	455	116
KP ECB-S III 120 PREMIUM	1200	580	570	1040	420	330	535	144
KP ECB-S III 150 PREMIUM	1500	580	570	1340	420	330	655	186
KP ECB-S III 180 PREMIUM	1800	580	570	1640	420	330	775	227



# KASY PANCERNE KP ECB-S

w II, III klasie bezpieczeństwa

LINIA LUX

Kasy pancerne ECB-S w linii LUX to wyjątkowe produkty dopasowane do indywidualnych potrzeb każdego Klienta. Wyróżniają się pakietem stylizacyjnym w postaci wykończenia wnętrza tkaniną flokowaną, trójramiennej klamki i ozdobnego szyldu w kolorze chrom lub gold, rotomatami, podświetleniem LED oraz powłoką lakierniczą o wysokim połysku w dowolnym kolorze z palety RAL.

- opatentowana konstrukcja korpusu i drzwi z najwyższej jakości stali i unikalnego wypełnienia
- rozbudowany system ryglujący zabezpieczający drzwi przed otwarciem, nawet po wyłamaniu zawiasów
- podwójny system zabezpieczający zamek przed przewierceniem bądź wypaleniem
- **system progów przeciwogniowych „Z”, które chronią przed dostępem wysokiej temperatury do wnętrza**
- grubość korpusu 80 mm, grubość drzwi 150 mm
- kąt otwarcia drzwi 200o
- Certyfikat Instytutu Mechaniki Precyzyjnej w klasa II, III oraz Certyfikat ECB-S
- zgodność z normą europejską EN 1143-1
- spełnia wymogi Rozporządzenia MSWiA z dnia 26.08.2014 r. w sprawie przechowywania, noszenia oraz ewidencjonowania broni i amunicji
- **zamek elektroniczny klasy B**
- **powłoka lakiernicza o wysokim połysku**
- **pakiet stylizacyjny: wnętrze sejfów wykończone miękką tkaniną flokowaną, trójramienna klamka w kolorze chrom/gold oraz szyld ozdobny w kolorze chrom/gold, wysokiej jakości wkład meblowy z szufladami, rotomatami oraz podświetleniem LED**
- możliwość ubezpieczenia sejfów do wartości
  - do 750 000 zł w II klasie bezpieczeństwa
  - do 1 500 000 zł w III klasie bezpieczeństwa



kąt otwarcia drzwi 200°

dostępne kolory:



powłoka lakiernicza o wysokim połysku, dowolny kolor z palety RAL

Model	Wymiary zewnętrzne [mm]			Wymiary wewnętrzne [mm]			Waga [kg]	Pojemność [l]
	W	S	G	W	S	G		
KP ECB-S II 45 LUX	450	580	570	290	420	330	183	40
KP ECB-S II 62 LUX	620	580	570	460	420	330	225	64
KP ECB-S II 85 LUX	850	580	570	690	420	330	288	96
KP ECB-S II 100 LUX	1000	580	570	840	420	330	330	116
KP ECB-S II 120 LUX	1200	580	570	1040	420	330	385	144
KP ECB-S II 150 LUX	1500	580	570	1340	420	330	472	186
KP ECB-S II 180 LUX	1800	580	570	1640	420	330	562	227

Model	Wymiary zewnętrzne [mm]			Wymiary wewnętrzne [mm]			Waga [kg]	Pojemność [l]
	W	S	G	W	S	G		
KP ECB-S III 62 LUX	620	580	570	460	420	330	335	64
KP ECB-S III 85 LUX	850	580	570	690	420	330	433	96
KP ECB-S III 100 LUX	1000	580	570	840	420	330	500	116
KP ECB-S III 120 LUX	1200	580	570	1040	420	330	587	144
KP ECB-S III 150 LUX	1500	580	570	1340	420	330	717	186
KP ECB-S III 180 LUX	1800	580	570	1640	420	330	847	227



# ← SZAFY NA DOKUMENTY





# SZAFY NA DOKUMENTY

bezklasowe

Szafy spełniające podstawowe wymogi dotyczące przechowywania dokumentów.

- korpus i drzwi wykonane z blachy stalowej o grubości 0,8 mm
- czterostronny system ryglujący drzwi (rygle poziome, pionowe i rygiel stały o średnicy 6 mm)
- zamek kluczowy Eurolock z uchwytem
- kąt otwarcia drzwi 120 stopni umożliwiający swobodę użytkownika
- opcjonalnie nadstawki dwudrzwiowe

dostępne kolory:

jasny  
szary  
RAL 7035



Model	Wymiary zewnętrzne [mm]			Wymiary wewnętrzne [mm]			Waga [kg]	Pojemność [l]
	W	S	G	W	S	G		
<b>SZAFY DWUDRZWIOWE</b>								
MS2 D199	1990	1200	400	1915	1185	362	82	821
MS2 199	1990	1000	400	1915	985	362	72	683
MS2 M199	1990	800	400	1915	785	362	62	544
<b>NADSTAWKI DWUDRZWIOWE</b>								
MS2D	470	1200	400	395	1195	362	23	171
MS2	470	1000	400	395	995	362	20	142
MS2M	470	800	400	395	795	362	17	114

# SZAFY MS NA DOKUMENTY

w klasie bezpieczeństwa A

KLASA A

Szafy metalowe MS stanowią idealny kompromis między dobrą jakością a ceną. Są to najpopularniejsze rozwiązania w instytucjach publicznych, archiwach i biurach.

- do przechowywania dokumentów niejawnych z klauzulą "poufne"
- występuje w wersji jedno- i dwudrzwiowej
- konstrukcja korpusu i drzwi z blachy stalowej o grubości 1 mm
- czterostronny system ryglujący drzwi (rygle poziome, pionowe i rygiel stały o średnicy 12 mm)
- Certyfikat IMP wg Zarządzenie 46 i 57 MON
- Certyfikat IMP wg Rozporządzenia RM z 29.05.2012 – Typ 1
- spełnia wymogi Rozporządzenia RM z 01.06.2010 w sprawie organizacji i funkcjonowania kancelarii tajnych
- zamek kluczowy klasy A



Model	Wymiary zewnętrzne [mm]			Wymiary wewnętrzne [mm]			Waga [kg]	Pojemność [l]
	W	S	G	W	S	G		
MS1/A 150	1500	700	500	1495	685	440	64	451
MS1M/A 150	1500	700	400	1495	685	340	54	348
MS1M/A 190	1900	700	400	1895	685	340	63	441
MS2M/A 190	1900	1000	400	1895	985	340	78	635
MS2/A 4/2	1900	1000	400	1895	985	340	88	635



MS2M/A 190  
MS2/A 4/2

MS1M/A 190

MS1/A 150  
MS1M/A 150

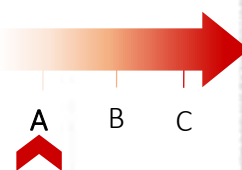

dostępne kolory:

jasny  
szary  
RAL 7035



# SZAFY MS NA DOKUMENTY

w klasie bezpieczeństwa B

KLASA B

Szafy metalowe MS stanowią idealny kompromis między dobrą jakością a ceną. Są to najpopularniejsze rozwiązania w instytucjach publicznych, archiwach i biurach.

- do przechowywania dokumentów niejawnych z klauzulą "tajne"
- występuje w wersji jedno- i dwudrzwiowej
- solidna konstrukcja korpusu i drzwi z blachy stalowej o grubości 3 mm
- czterostronny system ryglujący drzwi (rygle poziome, pionowe i rygiel stały o średnicy 20 mm)
- zabezpieczenie zamka przed atakiem, np. przed przewierceniem lub prześwietleniem radiologicznym
- Certyfikat IMP wg Zarządzenie 46 i 57 MON
- Certyfikat IMP wg Rozporządzenia RM z 29.05.2012 – Typ 2
- spełniają wymogi Rozporządzenia RM z 01.06.2010 w sprawie organizacji i funkcjonowania kancelarii tajnych
- zamek kluczowy klasy B
- możliwość ubezpieczenia szafy do wartości 100 000 zł



Model	Wymiary zewnętrzne [mm]			Wymiary wewnętrzne [mm]			Waga [kg]	Pojemność [l]
	W	S	G	W	S	G		
MS1/B 150	1500	700	500	1495	684	415	130	424
MS1/B 185	1850	700	500	1844	684	415	155	523
MS2/B 185	1850	1000	500	1844	984	415	200	753



MS2/B 185

MS1/B 185

MS1/B 150

A B C

dostępne kolory:

jasny szary  
RAL 7035

# SZAFY MS NA DOKUMENTY

w klasie bezpieczeństwa C

KLASA C

Szafy metalowe MS stanowią idealny kompromis między dobrą jakością a ceną. Są to najpopularniejsze rozwiązania w instytucjach publicznych, archiwach i biurach.

- do przechowywania dokumentów niejawnych z klauzulą "ściśle tajne"
- występuje w wersji jedno- i dwudrzwiowej
- czterostronny system ryglujący drzwi (rygle poziome, pionowe i rygiel stały o średnicy 20 mm)
- dwupłaszczowa konstrukcja - korpus zewnętrzny z blachy stalowej o grubości 3 mm, korpus wewnętrzny z blachy stalowej o grubości 1,5 mm
- drzwi z dwóch warstw blachy stalowej o grubości 3 mm i 1,5 mm
- zabezpieczenie zamka przed atakiem, np. przed przewierceniem lub prześwietleniem radiologicznym
- Certyfikat IMP wg Zarządzenie 46 i 57 MON
- Certyfikat IMP wg Rozporządzenia RM z 29.05.2012 – Typ 2
- Certyfikat IMP w klasie C wg Zarządzenia MS z 23.01.2014 r.
- spełnia wymogi Rozporządzenia RM z 01.06.2010 r. w sprawie organizacji i funkcjonowania kancelarii tajnych
- zamek kluczowy klasy B oraz zamek szyfrowy mechaniczny klasy B
- możliwość ubezpieczenia szafy do wartości 250 000 zł



Model	Wymiary zewnętrzne [mm]			Wymiary wewnętrzne [mm]			Waga [kg]	Pojemność [l]
	W	S	G	W	S	G		
MS1/C 150	1500	700	500	1300	900	375	180	439
MS1/C 185	1850	700	500	1750	900	375	210	591
MS2/C 185	1850	1000	500	1750	900	375	270	591



MS2/C 185

MS1/C 185

MS1/C 150

A

B

C

dostępne kolory:

jasny szary  
RAL 7035



# SZAFY SD NA DOKUMENTY

w klasie bezpieczeństwa S1

KLASA S1

Szafy metalowe SD są to najmocniejsze produkty wśród szaf na dokumenty. Wykonane są z najlepszych materiałów, a ich konstrukcja cechuje się wysokim stopniem zaawansowania technologicznego.

## SZAFKA NA DOKUMENTY SD W KLASIE BEZPIECZEŃSTWA S1 (Typ 2)

- do przechowywania dokumentów niejawnych z klauzulą "tajne"
- występuje w wersji jedno- i dwudrzwiowej
- czterostronny system ryglujący drzwi (rygle poziome, pionowe i rygiel stały o średnicy 20 mm)
- solidna konstrukcja korpusu i drzwi z blachy stalowej o grubości 3 mm
- Certyfikat IMP wg normy PN-EN 14450
- Certyfikat IMP dla typu 2 wg Rozporządzenia RM z 29.05.2012 r.
- możliwość przechowywania broni i amunicji wg Rozporządzenia MSWiA z 21.10.2011 r.
- zamek kluczowy klasy A
- możliwość ubezpieczenia szafy do wartości 50 000 zł



Model	Wymiary zewnętrzne [mm]			Wymiary wewnętrzne [mm]			Waga [kg]	Pojemność [l]
	W	S	G	W	S	G		
SD1/S1 150S	1500	600	440	1494	584	358	115	312
SD1/S1 185S	1850	600	440	1844	584	358	135	386
SD2/S1 185D	1850	1000	440	1844	984	358	190	650



SD2/S1 185D

SD1/S1 185S

SD1/S1 150S

S1 S2 0

dostępne kolory:

jasny szary  
RAL 7035

# SZAFY SD NA DOKUMENTY

w klasie bezpieczeństwa S2

KLASA S2

Szafy metalowe SD są to najmocniejsze produkty wśród szaf na dokumenty. Wykonane są z najlepszych materiałów, a ich konstrukcja cechuje się wysokim stopniem zaawansowania technologicznego.

## SZAFKA NA DOKUMENTY SD W KLASIE BEZPIECZEŃSTWA S2 (Typ 3)

- do przechowywania dokumentów niejawnych z klauzulą "ściśle tajne"
- występuje w wersji jedno- i dwudrzwiowej
- czterostronny system ryglujący drzwi (rygle poziome, pionowe i rygiel stały o średnicy 20 mm)
- solidna konstrukcja korpusu i drzwi z blachy stalowej o grubości 3 mm
- korpus i drzwi wzmocnione dodatkową blachą o grubości 1,5 mm
- zabezpieczenie zamka przed atakiem, np. przed przewierceniem lub prześwietleniem radiologicznym
- Certyfikat IMP wg normy PN-EN 14450
- Certyfikat IMP dla typu 3 wg Rozporządzenia RM z 29.05.2012
- możliwość przechowywania broni i amunicji wg Rozporządzenia MSWiA z 21.10.2011 r.
- zamek szyfrowy klasy B
- możliwość ubezpieczenia szafy do wartości 100 000 zł



Model	Wymiary zewnętrzne [mm]			Wymiary wewnętrzne [mm]			Waga [kg]	Pojemność [l]
	W	S	G	W	S	G		
SD1/S2 150S	1500	600	440	1400	500	316	150	221
SD1/S2 185S	1850	600	440	1750	500	316	180	277
SD2/S2 185D	1850	1000	440	1750	900	316	225	498



SD2/S2 185D

SD1/S2 185S

SD1/S2 150S

S1 S2 0

dostępne kolory:

jasny szary  
RAL 7035



# SZAFY SD NA DOKUMENTY

w klasie bezpieczeństwa 0

KLASA 0

Szafy metalowe SD są to najmocniejsze produkty wśród szaf na dokumenty. Wykonane są z najlepszych materiałów, a ich konstrukcja cechuje się wysokim stopniem zaawansowania technologicznego.

## SZAFKA NA DOKUMENTY SD W KLASIE BEZPIECZEŃSTWA 0 (Typ 4)

- do przechowywania dokumentów niejawnych z klauzulą "ściśle tajne"
- występuje w wersji jedno- i dwudrzwiowej
- czterostronny system ryglujący drzwi (rygle poziome, pionowe i rygiel stały o średnicy 20 mm)
- trójplaszczowa konstrukcja – korpus zewnętrzny z blachy stalowej o grubości 3 mm, korpusy wewnętrzne z blachy stalowej o grubości 1,5 mm i 1 mm
- drzwi z blachy stalowej o grubości 8 mm
- zabezpieczenie zamka przed atakiem, np. przed przewierceniem lub prześwietleniem radiologicznym
- Certyfikat IMP wg normy PN-EN 1143-1
- Certyfikat IMP dla typu 4 wg Rozporządzenia RM z 29.05.2012
- możliwość przechowywania broni i amunicji wg Rozporządzenia MSWiA z 21.10.2011 r.
- dwa zamki szyfrowe mechaniczne klasy B
- możliwość ubezpieczenia szafy do wartości 250 000 zł



Model	Wymiary zewnętrzne [mm]			Wymiary wewnętrzne [mm]			Waga [kg]	Pojemność [l]
	W	S	G	W	S	G		
SD1/0 150S	1500	600	460	1400	500	300	248	210
SD1/0 185S	1850	600	460	1750	500	300	300	263
SD2/0 185D	1850	1000	460	1750	900	300	448	473



S1 S2 0

dostępne kolory:

jasny szary  
RAL 7035





**ROZWIĄZANIA  
◀ DLA BIZNESU**



# SEJFY WRZUTOWE KOLIBER

bezklasowe

Jeśli szukasz sejfów z możliwością deponowania większej ilości gotówki oraz dokumentów kasowych, sejf wrzutowy Koliber będzie dla Ciebie dobrym rozwiązaniem. Ten sejf pozwoli na szybkie odsilenie nadmiaru gotówki zarówno w sklepie jak i biurze bez konieczności otwierania sejfów.

- antynapadowy system bezpieczeństwa w postaci:
  - opóźnienia czasowego przy otwieraniu zamka elektronicznego, co znacząco obniża ryzyko opróżnienia kasetki w przypadku napadu
  - cichy alarm zamka, który po podłączeniu do systemu ochrony każdorazowo informuje firmę ochroniarską o próbie włamania do kasetki bądź stosowania niewłaściwego kodu
- korpus z mocnej blachy o wysokiej odporności na sforsowanie
- rozbudowany system ryglujący z mocnymi ryglami o średnicy 20 mm z dodatkową osłoną całego systemu wraz z zamkiem
- otwór wrzutowy z boku lub z góry
- możliwość deponowania gotówki i dokumentów o maksymalnych wymiarach 24X155 mm w otworze bocznym i 12x155 mm przy wrzucie górnym
- grzebień chroniący zdeponowane pakiety przed wyławianiem depozytów



Model	Wymiary zewnętrzne [mm]			Wymiary wewnętrzne [mm]			Waga [kg]	Pojemność [l]
	W	S	G	W	S	G		
SEJFY KOLIBER Z OTWOREM WRZUTOWYM GÓRNYM, bezklasowe								
Koliber WG 20	200	310	200	190	294	140	13	8
Koliber WG 35	350	310	280	340	294	220	22	22
Koliber WG 45 Laptop 15"	450	400	370	440	384	310	35	52
SEJFY KOLIBER Z OTWOREM WRZUTOWYM BOCZNYM, bezklasowe								
Koliber W 45 Laptop 15"	450	400	370	440	384	310	35	52



dostępne kolory:

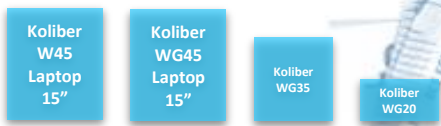
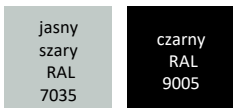

# SEJFY WRZUTOWE KOLIBER

w klasie bezpieczeństwa S1

Jeśli szukasz mocniejszego zabezpieczenia deponowanej gotówki w sejfie, którego zawartość można również ubezpieczyć, Koliber wrzutowy w klasie bezpieczeństwa S1 będzie znakomitym wyborem.



- otwory wrzutowe zabezpieczone dodatkowym zamkiem kluczowym
- wzmocniona płyta drzwi z osłoną rygli i zamka
- solidne rygle o średnicy 20 mm ze specjalnym zabezpieczeniem chroniącym rygle przed ich przewierceniem
- grubość korpusu 3 mm, grubość drzwi 51 mm
- **antynapadowy system bezpieczeństwa w postaci:**
  - opóźnienia czasowego przy otwieraniu zamka elektronicznego, co znacząco obniża ryzyko opróżnienia kasetki w przypadku napadu
  - cichego alarmu zamka, który po podłączeniu do systemu ochrony każdorazowo informuje firmę ochroniarską o próbie włamania do kasetki bądź stosowania niewłaściwego kodu
- Certyfikat Instytutu Mechaniki Precyzyjnej w klasie bezpieczeństwa S1
- zgodność z normą przechowywania wartości pod nadzorem PN-EN 14450 klasa S1
- możliwość ubezpieczenia sejfu do wartości 50 000 zł

Model	Wymiary zewnętrzne [mm]			Wymiary wewnętrzne [mm]			Waga [kg]	Pojemność [l]
	W	S	G	W	S	G		
Koliber W45 Laptop 15"	450	400	370	440	384	310	41	52
Koliber W45 Laptop 17"	450	490	370	440	474	310	46	65
Koliber W62 Laptop 17"	620	490	370	610	474	310	56	90



dostępne kolory:

jasny szary  
RAL  
7035

czarny  
RAL  
9005

Koliber  
W62  
Laptop 17"

Koliber  
W45  
Laptop 17"

Koliber  
W45  
Laptop  
15"





# SEJFY WRZUTOWE ML

w klasie bezpieczeństwa S1

Szukasz wysokiej jakości produktu do swojej placówki handlowej i cenisz najlepsze rozwiązania? ML wrzutowy to najlepszy wybór w sejfach jednopłaszczowych.



- Antywłamaniowy System Samoblokujący, który zwiększa odporność sejfu na włamanie
- Rama Antywłamaniowa, która skutecznie zabezpiecza przed atakiem łomem
- czterostronny system ryglujący drzwi (rygle poziome, pionowe i rygiel stały) o średnicy 20 mm
- otwór i szuflada wrzutowa zabezpieczona zamkiem kluczowym
- grzebień chroniący zdeponowane pakiety przed wyławianiem depozytów
- grubość korpusu 3 mm, grubość drzwi 83 mm
- Certyfikat Instytutu Mechaniki Precyzyjnej w klasie bezpieczeństwa S1
- zgodność z normą przechowywania wartości pod nadzorem PN-EN 14450 klasa S1
- możliwość ubezpieczenia sejfu do wartości 50 000 zł

Model	Wymiary zewnętrzne [mm]			Wymiary wewnętrzne [mm]			Waga [kg]	Pojemność [l]
	W	S	G	W	S	G		
<b>SEJFY ML Z OTWOREM WRZUTOWYM (BOCZNYM LUB TYLNYM)</b>								
MLW 45/S1	450	400	460	444	335	350	53	52
MLW 67/S1	670	400	460	664	335	350	66	78
<b>SEJFY ML Z SZUFLADĄ WRZUTOWĄ</b>								
ML+WSX 45/S1	450	400	460	345	335	350	56	40
ML+WSX 67/S1	670	400	460	565	335	350	69	66



dostępne kolory:

jasny szary  
RAL  
7035

czarny  
RAL  
9005

MLW  
67/S1

ML+ WSX  
67/S1

MLW  
45/S1

ML+ WSX  
45/S1



# KASY PANCERNE KP Z BĘBNEM WRZUTOWYM

w II klasie bezpieczeństwa



Kasy pancerne zapewniają najwyższy poziom zabezpieczenia antywłamaniowego spośród sejfów wrzutowych. Dzięki specjalnej konstrukcji znacząco podwyższają bezpieczeństwo depozytów. Kasa pancerne z wrzutią bębnową daje możliwość deponowania i przechowywania gotówki przez całą dobę bez otwierania kasy i użycia kluczy, a to oznacza, że dostęp do pieniędzy i depozytów mają tylko osoby uprawnione.

- czterostronny system ryglujący drzwi (rygle poziome, pionowe i rygiel stały o średnicy 30 mm)
- podwójny system zabezpieczający zamek przed przewierceniem bądź wypaleniem
- pośredni system blokujący zamek podczas ataku na rygle
- wrzutnia bębnowa automatyzująca proces deponowania gotówki
- specjalne zabezpieczenie przed wyławianiem depozytów
- system progów przeciwogniowych
- Certyfikat Instytutu Mechaniki Precyzyjnej w klasie bezpieczeństwa S1
- zgodność z normą przechowywania wartości PN-EN 1143-2 kl. N II
- możliwość ubezpieczenia sejfów do wartości 750 000 zł



Model	Wymiary zewnętrzne [mm]			Wymiary wewnętrzne [mm]			Waga [kg]	Pojemność [l]
	W	S	G	W	S	G		
KP 100+ WBX3	1000	580	570	500	420	330	289	69
KP 120+ WBX3	1200	580	570	700	420	330	333	97
KP 150+ WBX3	1500	580	570	1000	420	330	414	139



dostępne kolory:

jasny  
szary  
RAL  
7035

czarny  
RAL  
9005



# KASETKI WRZUTOWE SW

bezklasowe



**Produkt przeznaczony zarówno dla kasjerów, którzy muszą odsilić nadmiar gotówki z kasy, jak i właścicieli firm, którzy chcieliby zabezpieczyć swoją gotówkę. Kasetka wrzutowa pozwala na szybkie deponowanie banknotów bez konieczności posiadania kodu bądź klucza oraz przechowywanie jej w bezpiecznym miejscu.**



- antynapadowy system bezpieczeństwa w postaci:
  - opóźnienia czasowego przy otwieraniu zamka elektronicznego, co znacząco obniża ryzyko opróżnienia kasetki w przypadku napadu
  - cichego alarmu zamka, który po podłączeniu do systemu ochrony każdorazowo informuje firmę ochroniarską o próbie włamania do kasetki bądź stosowania niewłaściwego kodu
- możliwość deponowania gotówki, kwitów księgowych oraz czeków w godzinach pracy kasjerów
- możliwość zamocowania na blacie bądź przymocowania do podłoża
- otwór wrzutowy zabezpieczony przed niepowołanym wydobyciem depozytów
- wkład o pojemności 300-400 banknotów
- możliwość doboru dodatkowego pudełka brezentowego



dostępne kolory:

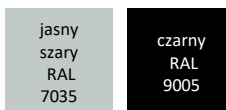

Model	Wymiary zewnętrzne [mm]			Rozmiary otworu wrzutowego [mm]	Waga [kg]	Pojemność [l]
	W	S	G			
SW-EM*	330	142	246	10 x 87	14	4
SW-K**	330	142	246	10 x 87	14	4

\* Kasetka wrzutowa z zamkiem elektronicznym klasy A

\*\* Kasetka wrzutowa z zamkiem kluczowym klasy A

Idealne rozwiązania na stanowiskach kasjerskich wszędzie tam, gdzie należy zabezpieczyć gotówkę, z którą pracują kasjerzy przy bieżącej obsłudze klientów. Sejf podzielony jest na dwie części zamykane niezależnie: szufladę do bieżącej obsługi i część depozytową. Każdy kasjer może rozliczyć się sam ze swojego utargu bez konieczności angażowania kierownika lub właściciela firmy.

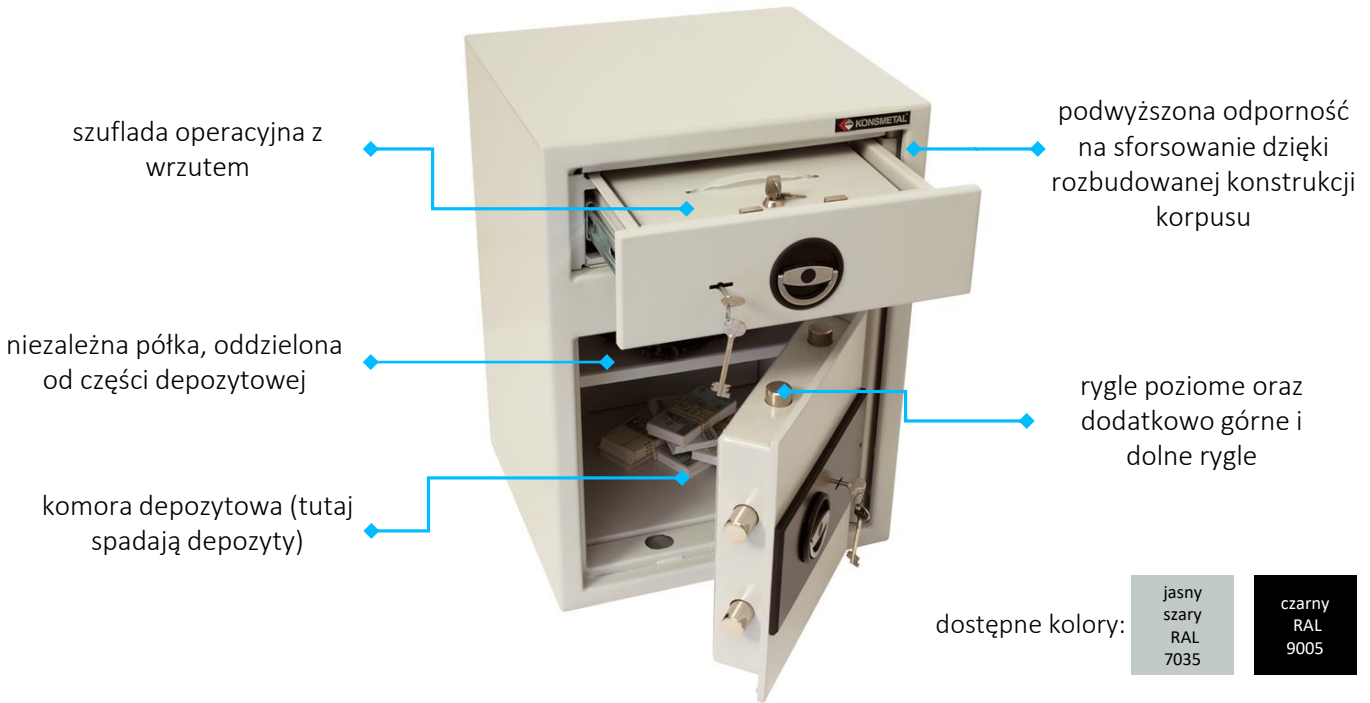

dostępne kolory:

jasny szary  
RAL 7035

czarny  
RAL 9005

- szuflada z wkładem na monety i banknoty oraz otwór wrzutowy, w którym można deponować gotówkę i dokumenty (model SL 67+)
- specjalna kasetka na depozyty oraz przegroda na segregator (model SLP 67+)
- stała półka w części depozytywnej
- rozbudowana konstrukcja drzwi z najwyższej jakości blachy o wysokiej odporności na atak
- **antynapadowy system bezpieczeństwa w postaci:**
  - opóźnienia czasowego przy otwieraniu zamka elektronicznego, co znacząco obniża ryzyko opróżnienia kasetki w przypadku napadu
  - cichego alarmu zamka, który po podłączeniu do systemu ochrony każdorazowo informuje firmę ochroniarską o próbie włamania do kasetki bądź stosowania niewłaściwego kodu
- zgodność z normą przechowywania wartości pod nadzorem PN-EN 1143-1 klasa I
- zamek kluczowy klasy A
- możliwość ubezpieczenia sejfu do wartości 500 000 zł

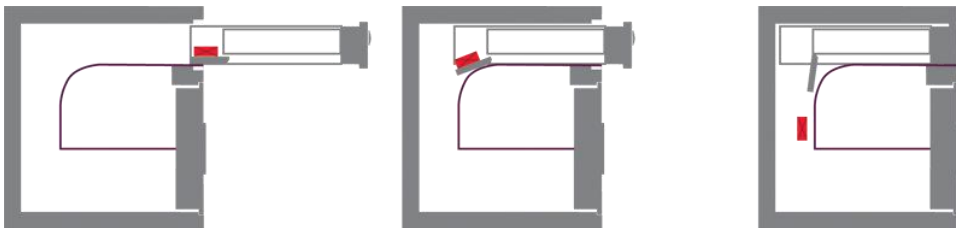

schemat działania szuflady wrzutowej

Model	Wymiary zewnętrzne [mm]			Wymiary szuflady [mm]			Waga [kg]	Pojemność [l]
	W	S	G	W	S	G		
SL67+	670	490	460	120	363	197	150	25
SLP67+	670	490	640	120	363	363	182	18



**Sejfy przeznaczone do obsługi stanowisk kasjerskich w nowoczesnych placówkach bankowych. Zabezpieczają gotówkę, z którą pracują kasjerzy podczas bieżącej obsługi klientów. Sejfy mogą być podzielone na 3, 4, 6 szuflad. Każdy kasjer może rozliczyć się sam ze swojego utargu bez konieczności angażowania kierownika.**

- system kontroli szuflad, składający się z :
  - elektronicznej kontroli dostępu do szuflad
  - automatycznej blokady kasjera (w czasie pracy jednego kasjera drugi kasjer nie ma dostępu do urządzenia)
  - sygnalizacji niedomkniętych szuflad
  - zabezpieczenia każdej szuflady przed wyjęciem zawartości przez inną szufladę
- mechaniczna blokada nocna
- możliwość integracji z zewnętrznymi programami i bazami danych
- rejestr zdarzeń – do 5 000 wpisów na urządzeniu lub nieograniczony w aplikacji
- **antynapadowy system bezpieczeństwa w postaci:**
  - opóźnienia czasowego przy otwieraniu zamka elektronicznego, co znacząco obniża ryzyko opróżnienia kasetki w przypadku napadu
  - cichego alarmu zamka, który po podłączeniu do systemu ochrony każdorazowo informuje firmę ochroniarską o próbie włamania do kasetki bądź stosowania niewłaściwego kodu
- Certyfikat Instytutu Mechaniki Precyzyjnej w klasie bezpieczeństwa S2 i I
- zgodność z normą przechowywania wartości PN-EN 14450 klasa S2 i PN-EN 1143-1 klasa I
- możliwość ubezpieczenia sejfu do wartości:
  - 100 000 zł w klasie bezpieczeństwa S2
  - 500 000 zł w I klasie bezpieczeństwa



Model	Wymiary zewnętrzne [mm]			Waga [kg]		Pojemność szuflad [l]
	W	S	G	Klasa S2	Klasa I	
<b>3-szufladowy multisejfy</b>	655	520	540	130	160	43
Typ szuflady	Wymiary zewnętrzne [mm]			Wyposażenie szuflad – dostępne jako opcja		
	W	S	G			
Operacyjna	83	372	350	kasetka na bilon i nominały		
Depozytowa	83	372	350	-		
Wrzutowa	205	372	304	szczelina wrzutowa + kasetka na bilon i nominały		
<b>4-szufladowy multisejfy</b>	655	520	540	135	165	40
Typ szuflady	Wymiary zewnętrzne [mm]			Wyposażenie szuflad – dostępne jako opcja		
	W	S	G			
Operacyjna	83	372	350	kasetka na bilon i nominały		
Depozytowa x2	83	372	350	-		
Wrzutowa	83	372	304	szczelina wrzutowa + kasetka na bilon i nominały		
<b>6-szufladowy multisejfy</b>	655	520	540	145	175	36
Typ szuflady	Wymiary zewnętrzne [mm]			Wyposażenie szuflad – dostępne jako opcja		
	W	S	G			
Operacyjna	83	372	350	kasetka na bilon i nominały		
Depozytowa x4	83	372	350	-		
Wrzutowa	83	372	304	szczelina wrzutowa + kasetka na bilon i nominały		

# WRZUTNIE ELEKTRONICZNE

klasa N II, N IV – N VI



**Wrzutnie elektroniczne to intuicyjne i proste w obsłudze urządzenia do całodobowego deponowania i przechowywania wartości. Identyfikacja osoby dokonującej wrzutu odbywa się na podstawie karty Mifare oraz/lub kodu PIN.**

- certyfikat do przechowywania wartości zgodnie z PN-EN 1143-2, klasa N II, N IV, N V, N VI
- możliwość deklaracji wartości wrzutu bezpośrednio na urządzeniu
- możliwość druku potwierdzenia wrzutu lub zapisu potwierdzenia elektronicznego na karcie Mifare
- rejestr zdarzeń
- bariery na podczerwień
- zasilanie awaryjne
- dostępne wersje urządzenia:
  - wolnostojąca
  - do zabudowy w ścianie
  - z rękawem do zabudowy w ścianie z drzwiami w części wrzutowej po przeciwnej stronie niż drzwi części depozytowej
- polskie menu



## WYPOSAŻENIE DODATKOWE:

- zabezpieczenie drzwi przed warunkami atmosferycznymi i wandalizmem
- rękaw wrzutowy
- oświetlenie bębna i rękawa
- drukarka
- kamera monochromatyczna, kolorowa, HD
- czytnik kodów kreskowych
- czytnik kart Mifare
- połączenie do systemu kontroli dostępu
- dodatkowy zamek: elektroniczny, szyfrowy
- zdalne zarządzanie zamkami
- obudowa na zamki w drzwiach
- system kodów jednorazowych
- czujniki alarmowe: niedomkniętych drzwi, położenia rygli, łowienia depozytów, zapełnienia kasy, papieru w drukarce
- czujka sejsmiczna
- wyprowadzenie instalacji alarmowej
- rama wykończeniowa
- kotwy mocujące



bęben z dźwignią



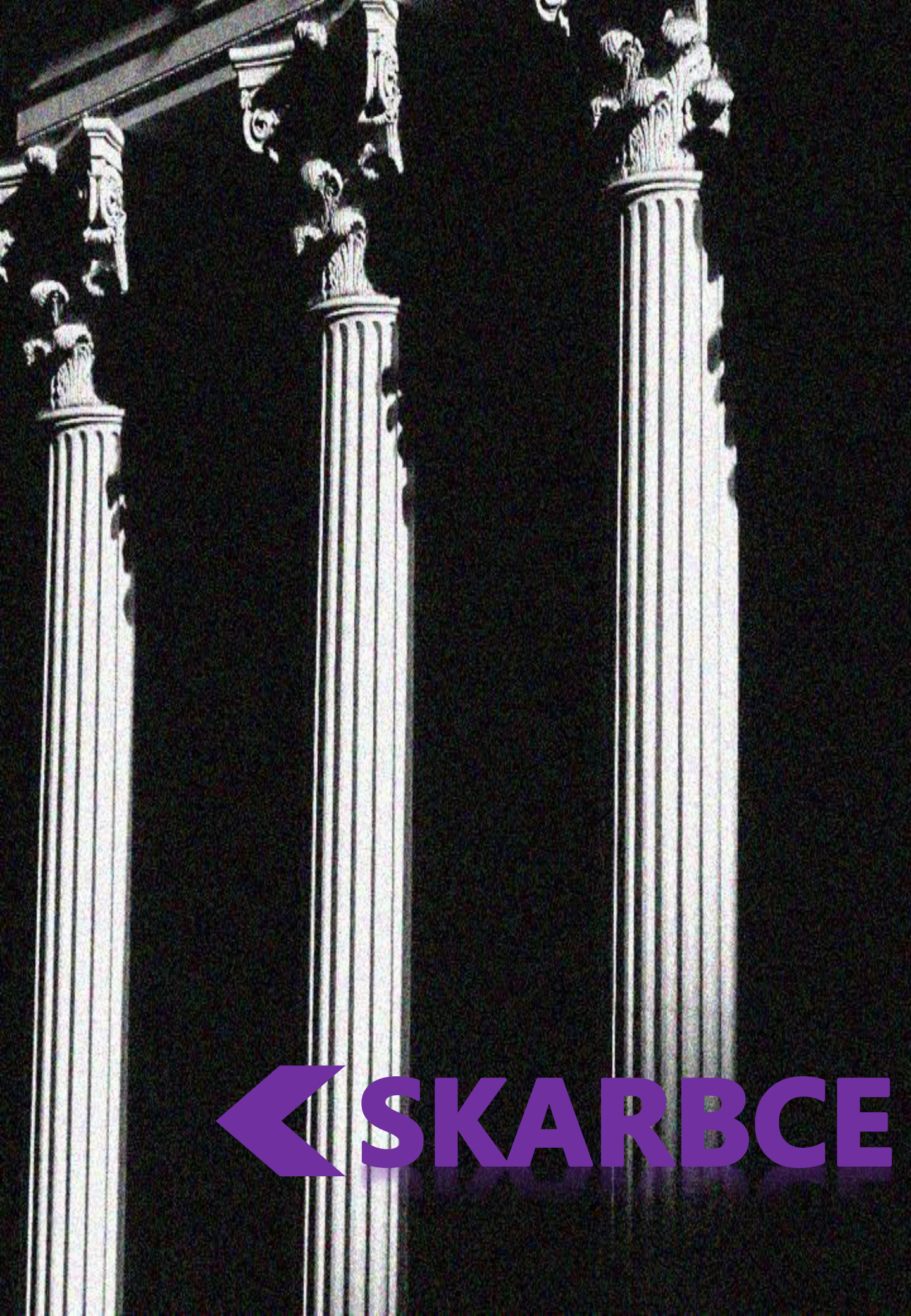

 **SKARBCE**



Skarbcce to pomieszczenia specjalne do długookresowego przechowywania gotówki w bankach lub innych instytucjach finansowych. Konstruowane są ze specjalistycznych elementów lanych lub modułowych. W skarbcach montowane są też potężne drzwi z unikalnym zbrojeniem stalowo – betonowym.

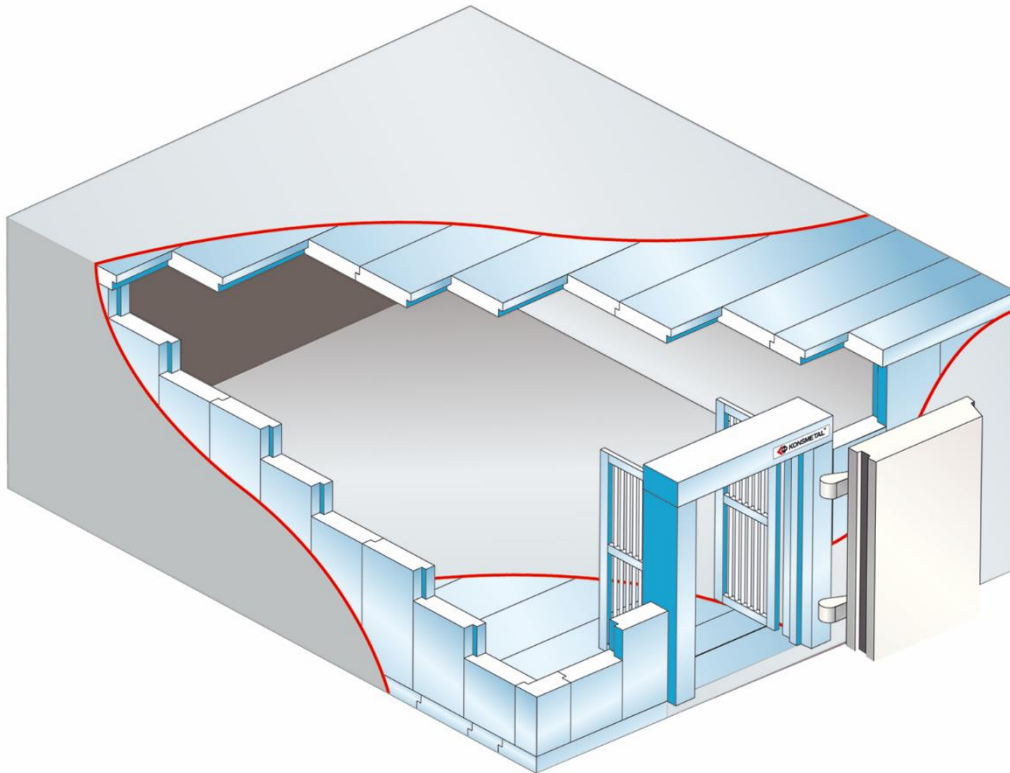

## SKARBCE:

- Certyfikaty do przechowywania wartości zgodnie z PN – EN 1143-1, klasa bezpieczeństwa IV, V, VI, IX, X, XI;
- Pomieszczenia specjalne do długookresowego przechowywania gotówki w bankach i innych instytucjach finansowych;
- Skonstruowane ze specjalistycznych elementów lanych i modułowych;
- Możliwość wzmocnienia istniejących obiektów i przekwalifikowania ich do wyższych klas;
- Aktywne zbrojenie antywłamaniowe;
- Możliwość zastosowania lanych ścian skarbcza, certyfikowanych przez IMP w kl. VI i XI;
- Możliwość zastosowania certyfikowanego włazu awaryjnego.

## DRZWI SKARBCOWE:

- Montowane w skarbcach modułowych i lanych;
- Specjalne zbrojenie stalowo-betonowe wraz z wyselekcjonowanymi składnikami;
- Od kl. IX kratka jedno- lub dwuskrzydłowa;
- Dowolna stronność drzwi głównych i kratowych;
- Zamki o najwyższym stopniu zabezpieczenia;
- Zabezpieczenie przed wybiciem zamków i punktowym atakiem;
- Wyprowadzenie instalacji alarmowej;
- Gwarancja 24 miesiące.



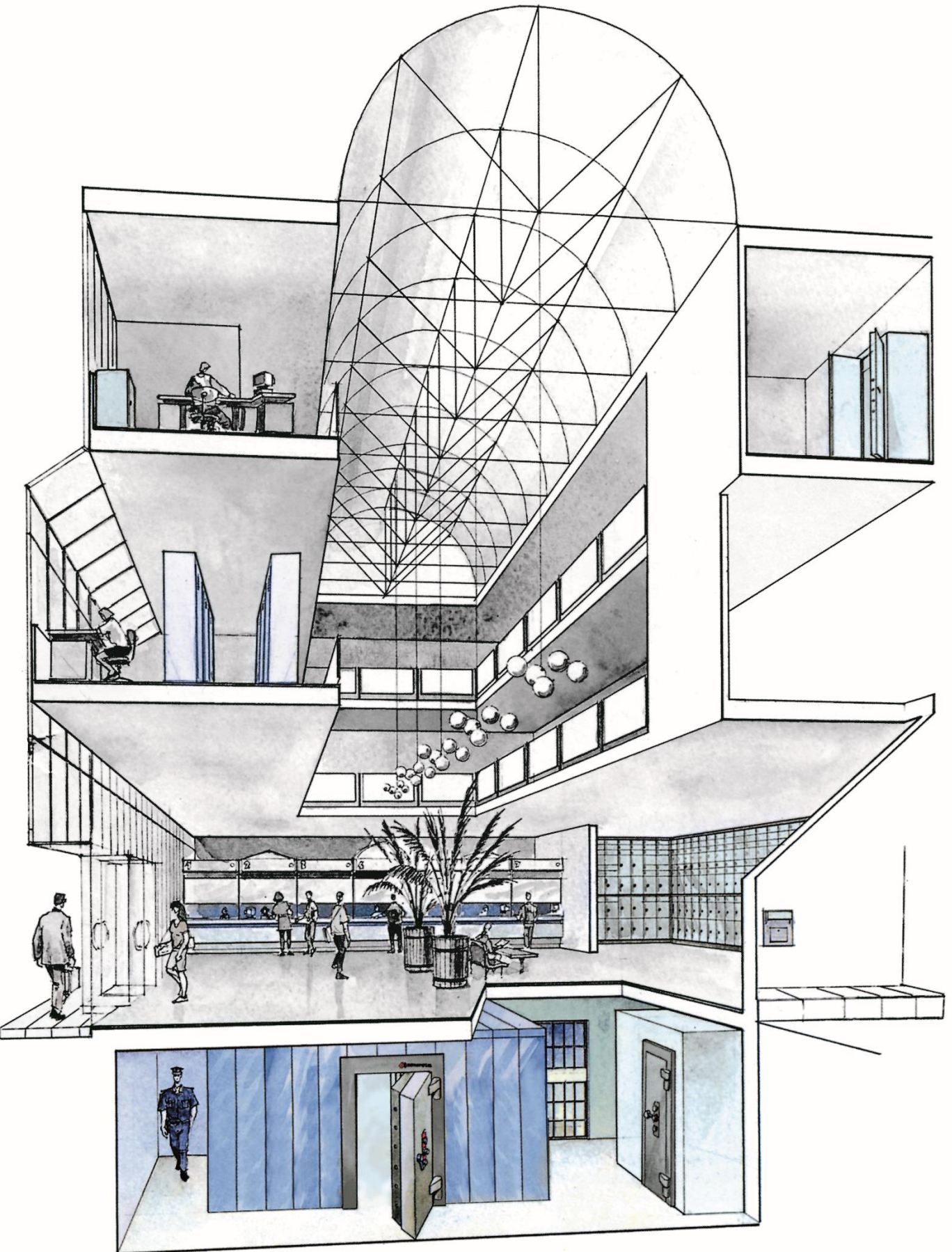

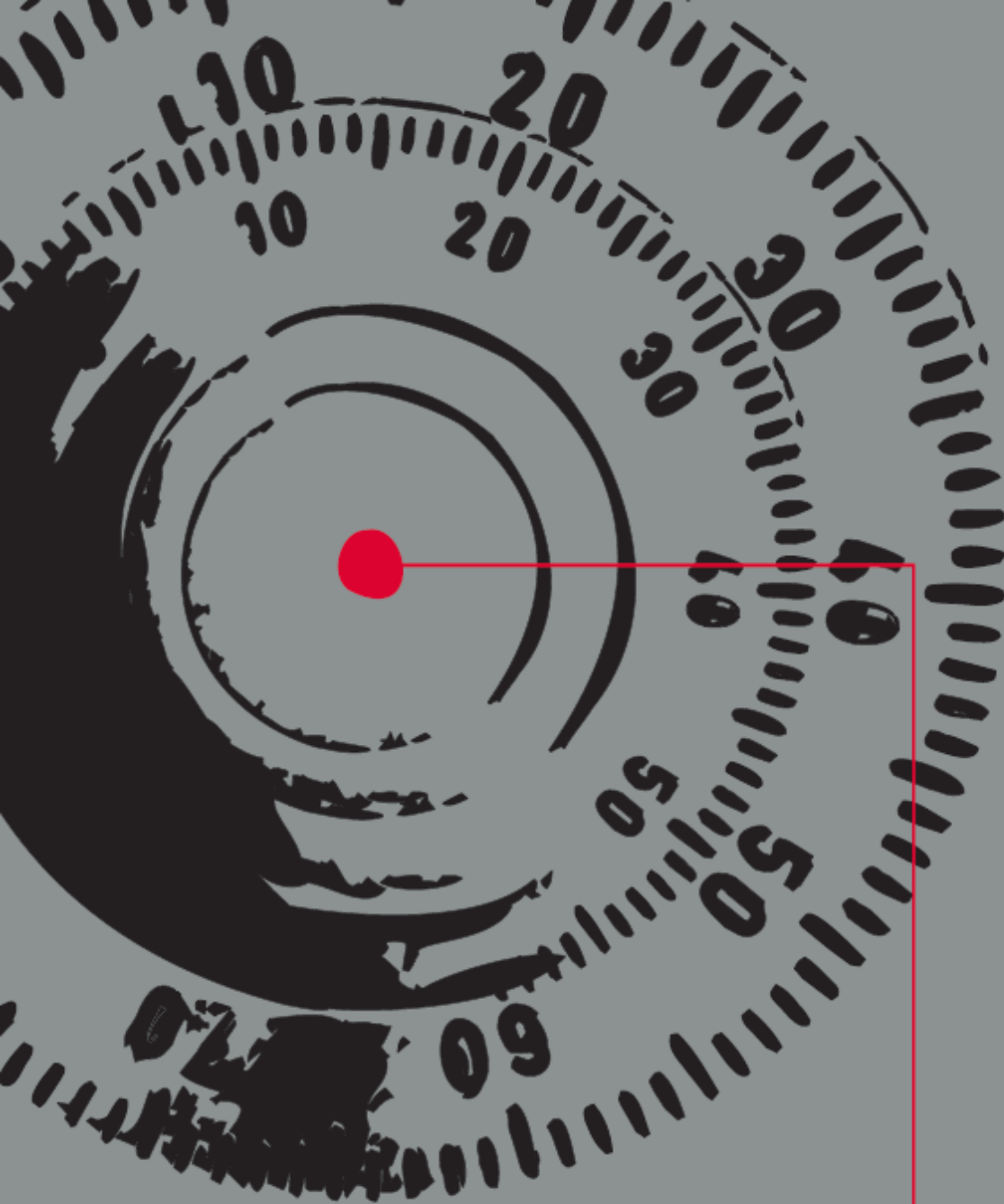

Paweł Oleszczuk

E-mail: [p.oleszczuk@konsmetal.pl](mailto:p.oleszczuk@konsmetal.pl)

Tel.: +48 694 841 085

[www.konsmetal.pl](http://www.konsmetal.pl)

[sklep.konsmetal.pl](http://sklep.konsmetal.pl)



**KONSMETAL**®